

Перв. примін.  
Справ. №  
Підп. і дата  
Інв. № дубл.  
Взам. інв. №  
Підп. і дата  
Інв. № под.

ХЗБВМ-ШЕ1м213-0000СК

M

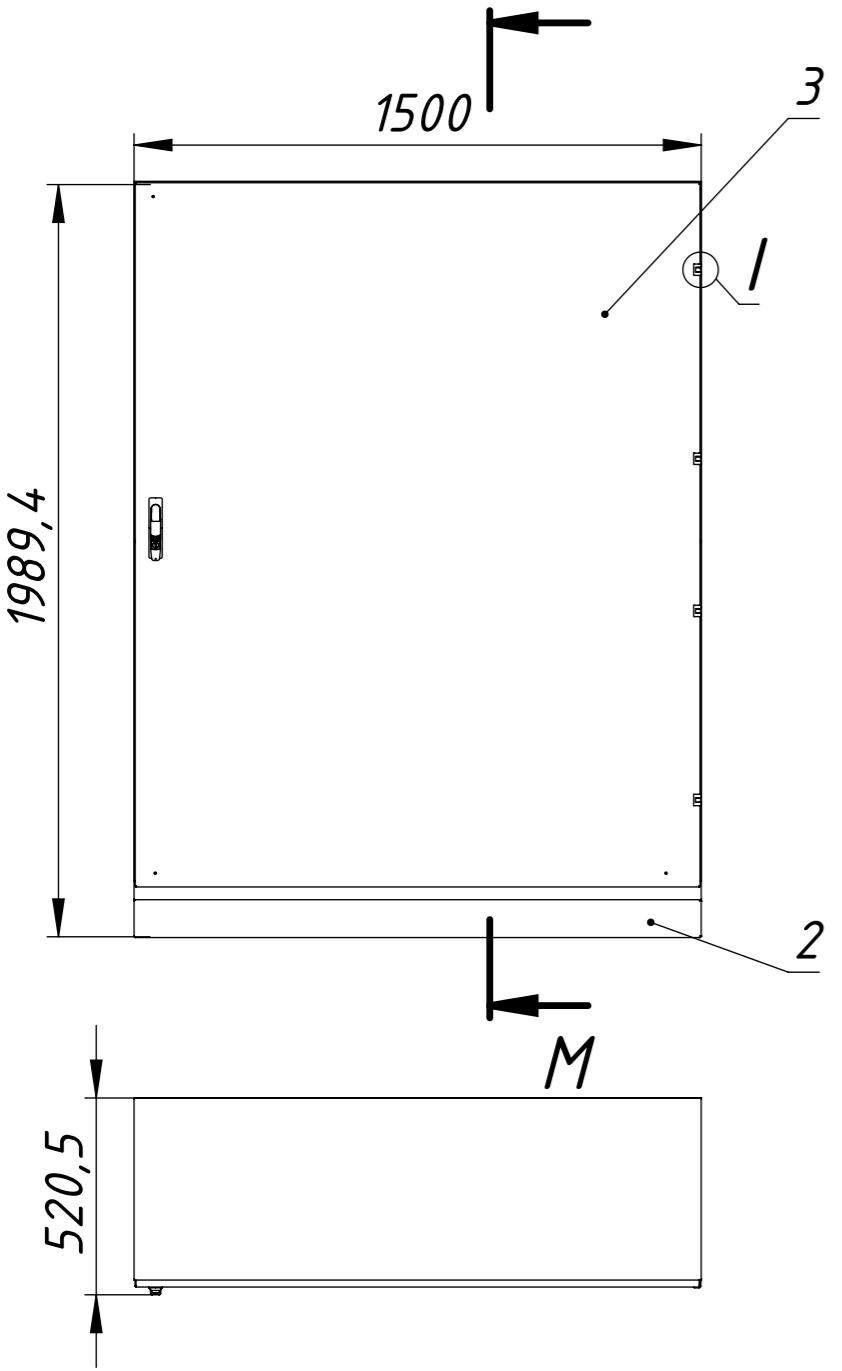

N (1 : 2)

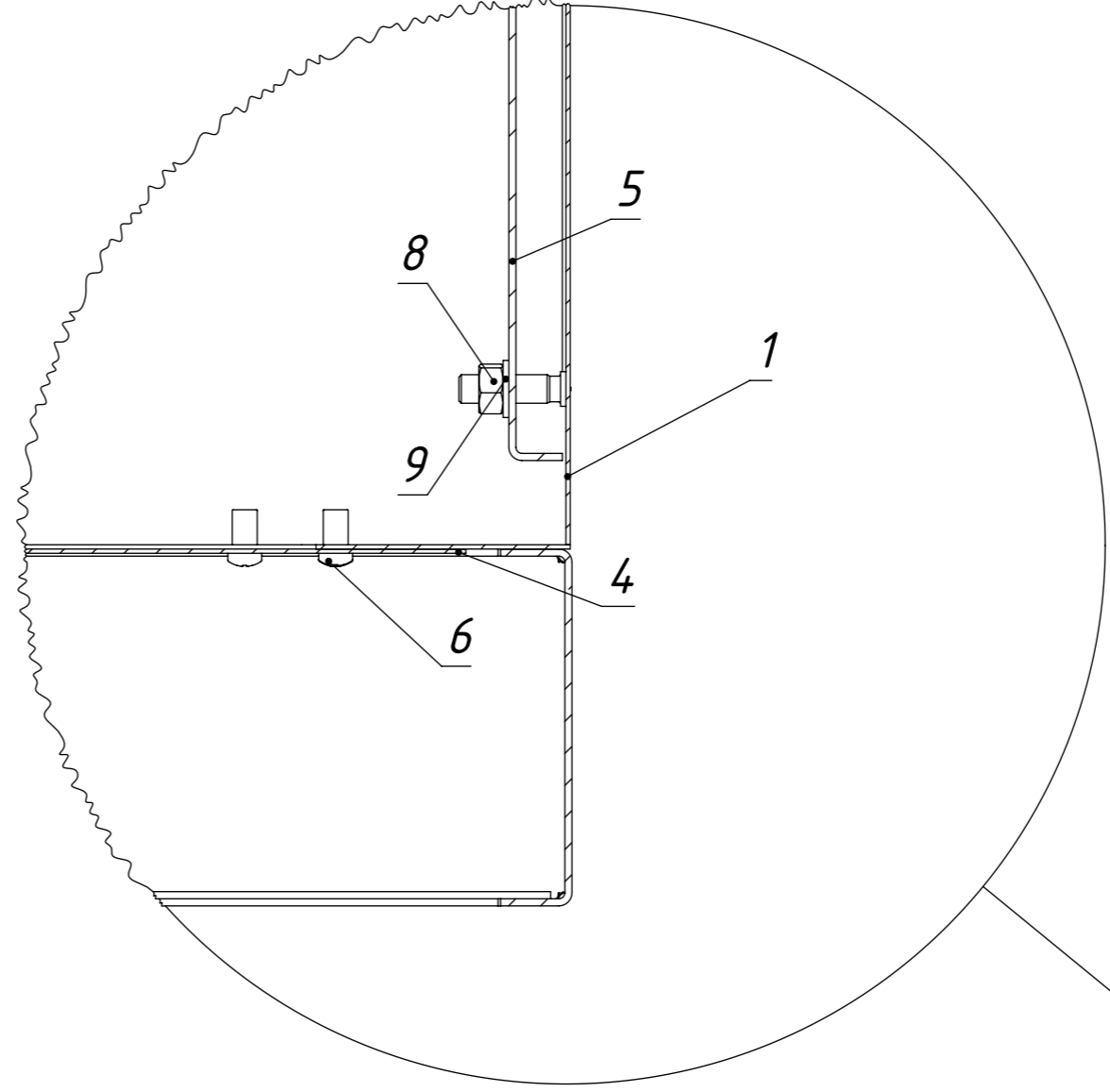

M-M (1 : 10)

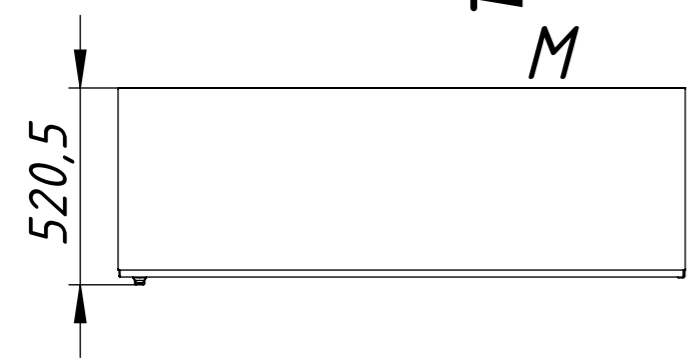
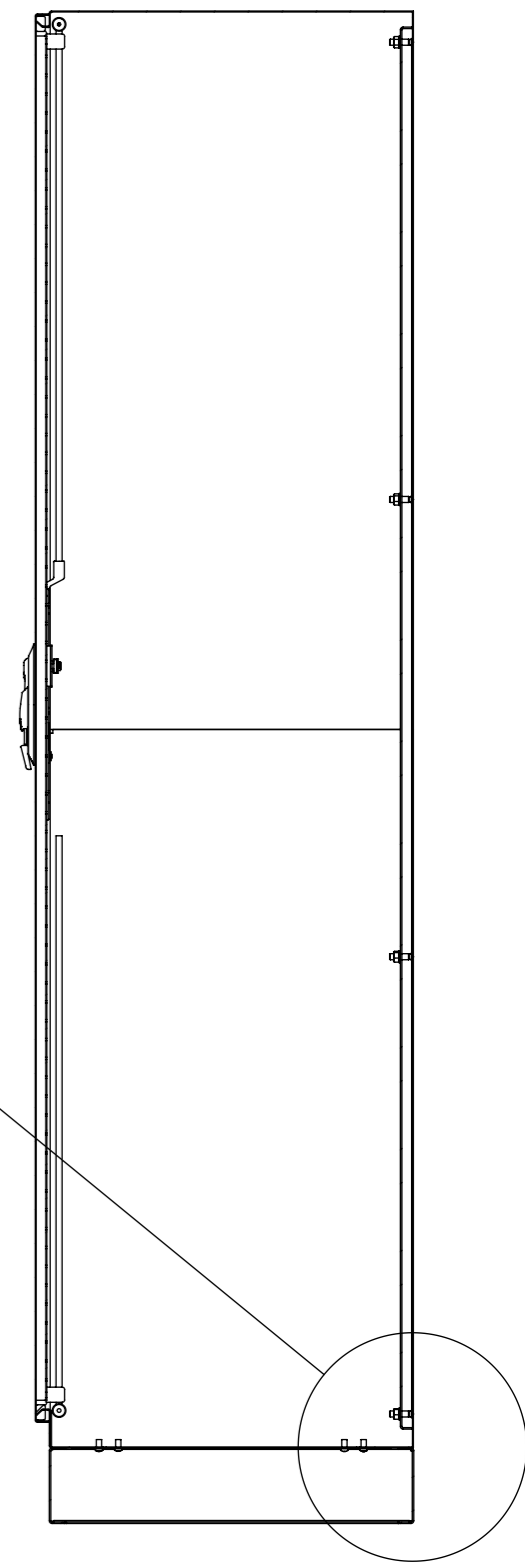

Формат Зона	Поз.	Позначення	Найменування	Кіл.	Приміт- ка
A3	1	ХЗБВМ-ШЕ1м213-0100СК	Шафа	1	
A3	2	ХЗБВМ-ШЕ1м213-0300СК	Цоколь	1	
A3	3	ХЗБВМ-ШЕ1м213-0200СК	Двері	1	
A4	4	ХЗБВМ-ШЕ1м213-0010	Пластина	1	
A3	5	ХЗБВМ-ШЕ1м213-0006	Монтажна панель	1	
	6		Завіса дверей	4	
	7		Гвинт М6х12	16	
	8		Гайка М8 ISO4032	8	
	9		Шайба 8 DIN125	8	

Зм.	Арк.	№ докум.	Підп.	Дата
Розроб.	Оверченко К.В.			
Перев.	Дашковська М.Т.			
Т. контр.				
Н. контр.				
Затв.	Веретін Ю.О.			

**ХЗБВМ-ШЕ1м213-0000СК**

Шафа електрична

Літера	Маса	Масштаб
	146.87	1:20

Аркуш 1 | Аркушів 16



ХМЕЛЬНИЦЬК  
ЗАЛІЗОБЕТОН

ХЗБВМ-ШЕ1м213-0100СК

Перв. примін.

Справ. №

Підп. і дата

Інв. № дубл.

Взам. інв. №

Підп. і дата

Інв. № под.

1901

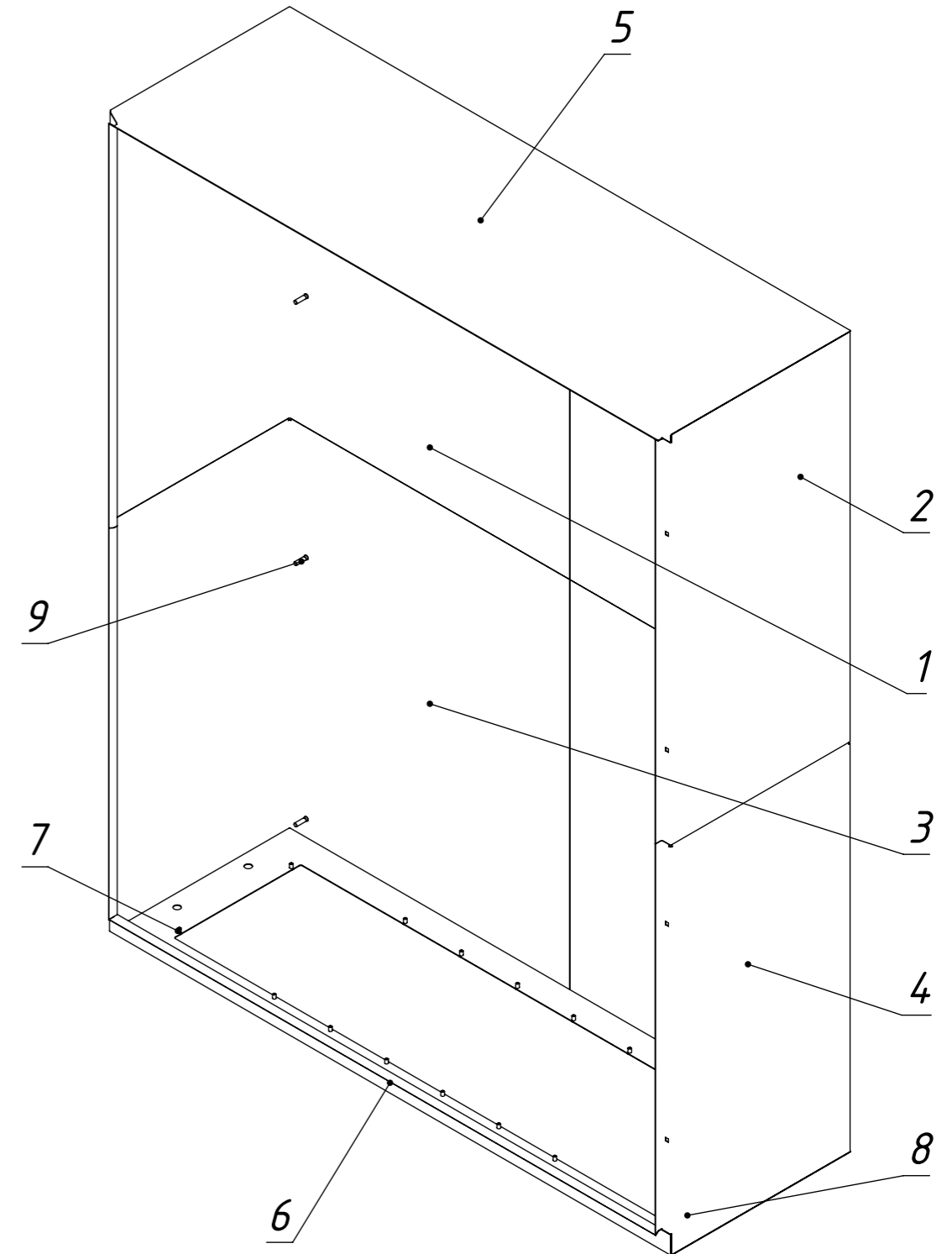
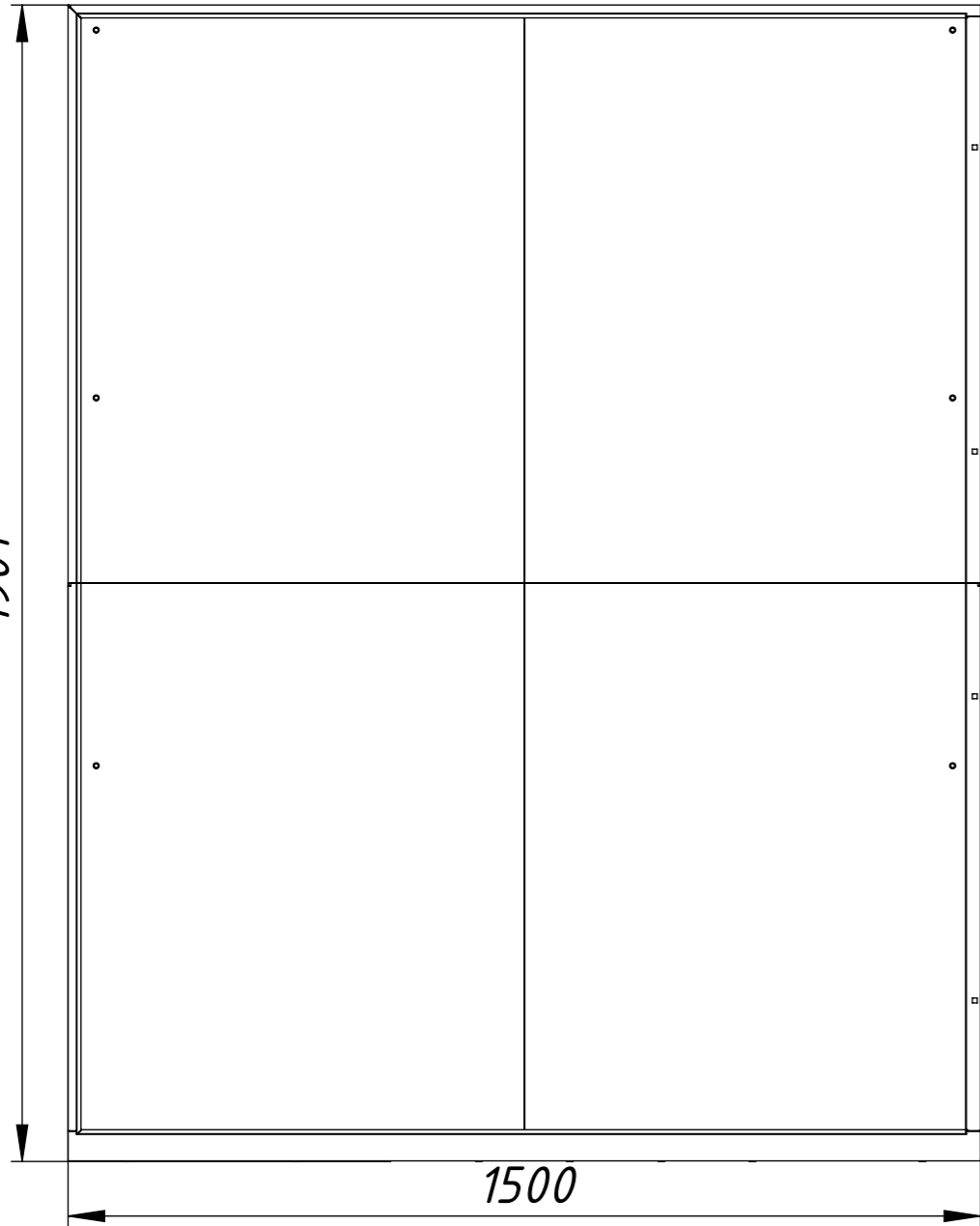

Формат Зона	Поз.	Позначення	Найменування	Кіл.	Приміт- ка
A3	1	ХЗБВМ-ШЕ1м213-0001	Стінка верхня ліва	1	
A3	2	ХЗБВМ-ШЕ1м213-0001-01	Стінка верхня права	1	
A3	3	ХЗБВМ-ШЕ1м213-0002	Стінка нижня ліва	1	
A3	4	ХЗБВМ-ШЕ1м213-0002-01	Стінка нижня права	1	
A3	5	ХЗБВМ-ШЕ1м213-0003	Верх	1	
A3	6	ХЗБВМ-ШЕ1м213-0004	Дно	1	
	7		Гайка клепальна М6х11	16	
	8		Шпилька приварна М6х20	1	
	9		Шпилька приварна М8х30	8	

ХЗБВМ-ШЕ1м213-0100СК					Літера	Маса	Масштаб
Зм.	Арк.	№ докум.	Підп.	Дата			
Розроб.	Оверченко К.В.						
Перев.	Дашковська М.Т.						
Т. контр.							
Н. контр.							
Затв.	Веретін Ю.О.						
Шафа					56.18	1:10	
					Аркуш 2	Аркушів 16	
							

ХЗБВМ-ШЕ1м213-0001

Перв. примін.

Справ. №

Підп. і дата

Інв. № дубл.

Взам. інв. №

Підп. і дата

Інв. № под.

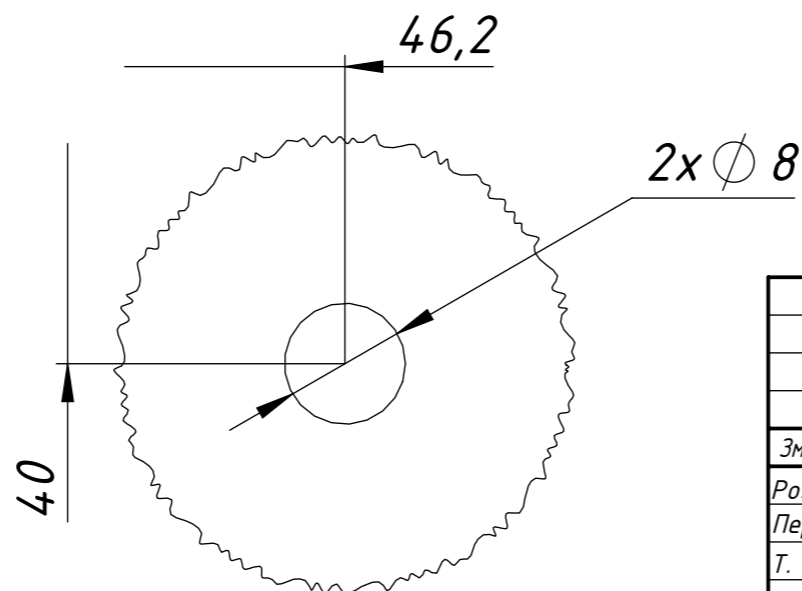
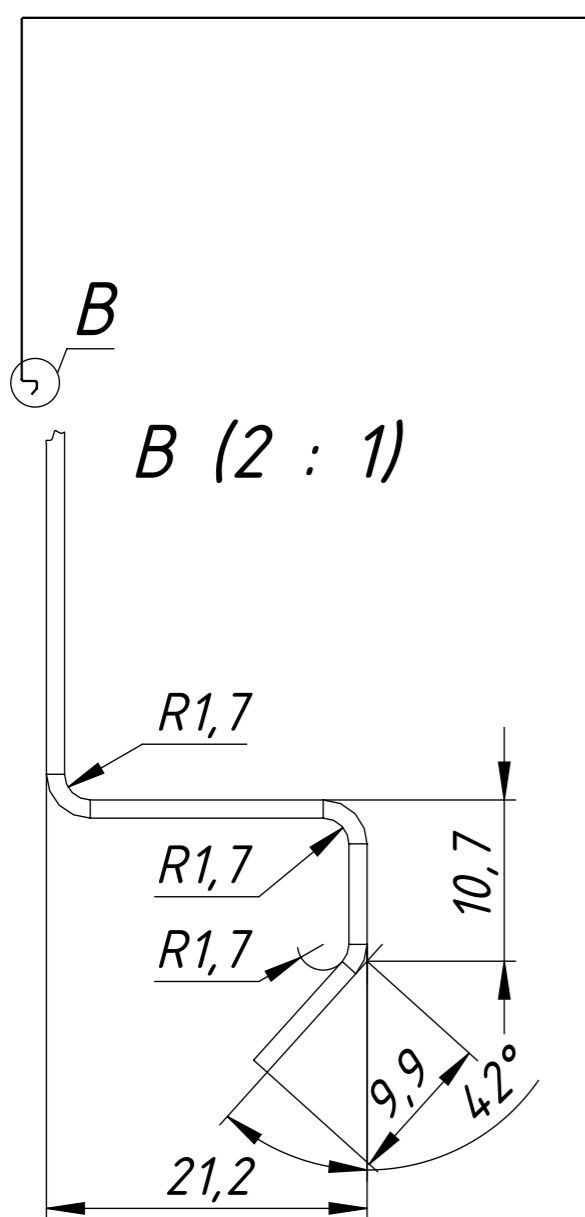
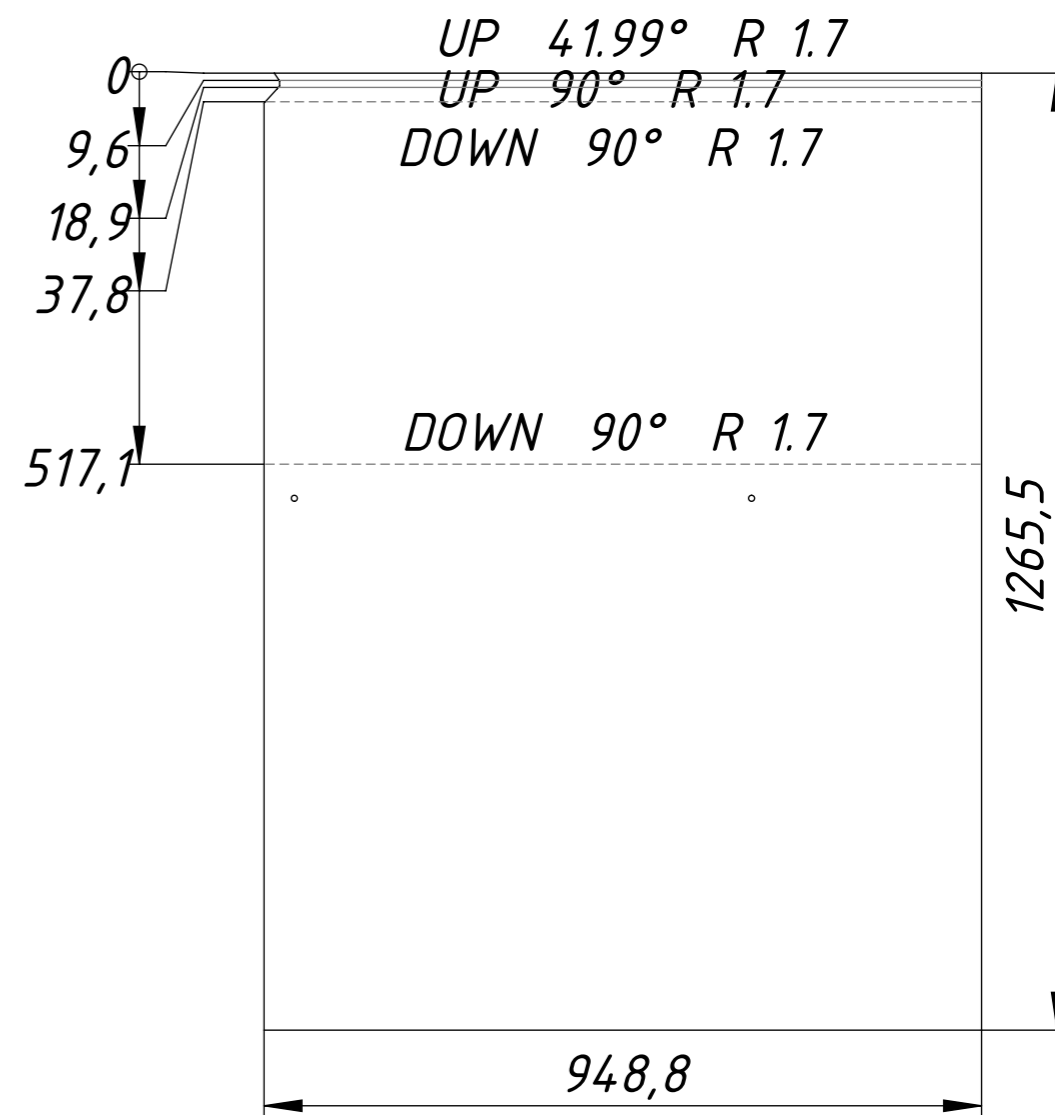
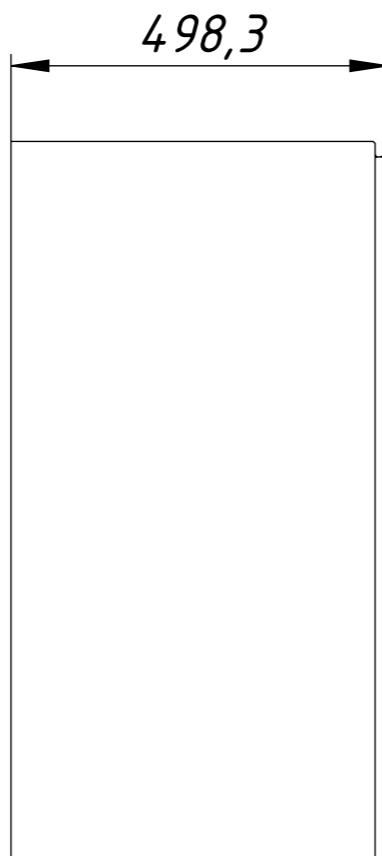
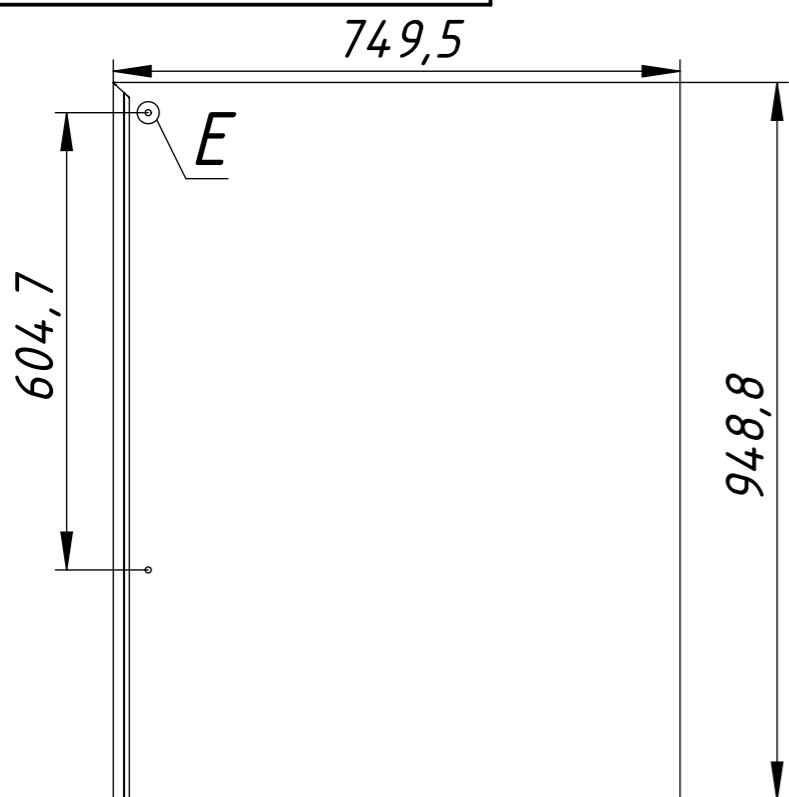

					<b>ХЗБВМ-ШЕ1м213-0001</b>		
					Стінка верхня ліва		
					Літера	Маса	Масштаб
						11.28	1:10
					Аркуш 3		Аркушів 16
					Лист Б-ПН-1.2 ГОСТ 19903-74		
					СтЗ пс2 ГОСТ 14637-89		
							
Зм.	Арк.	№ докум.	Підп.	Дата			
Розроб.	Оверченко К.В.						
Перев.	Дашковська М.Т.						
Т. контр.							
Н. контр.							
Затв.	Веретін Ю.О.						

Справ. №	Перв. примін.
ХЗБВМ-ШЕ1м213-0001-01	

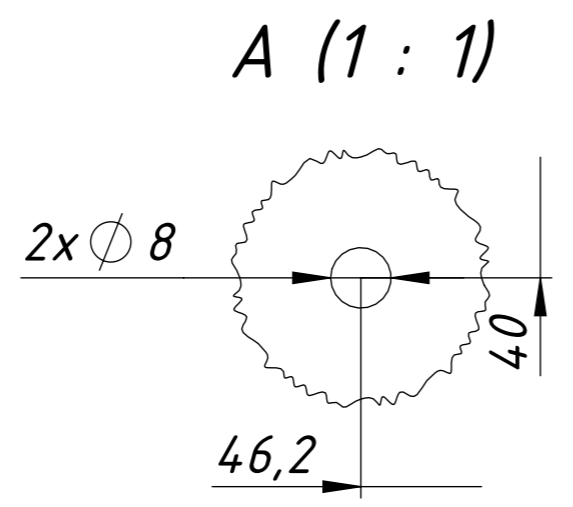
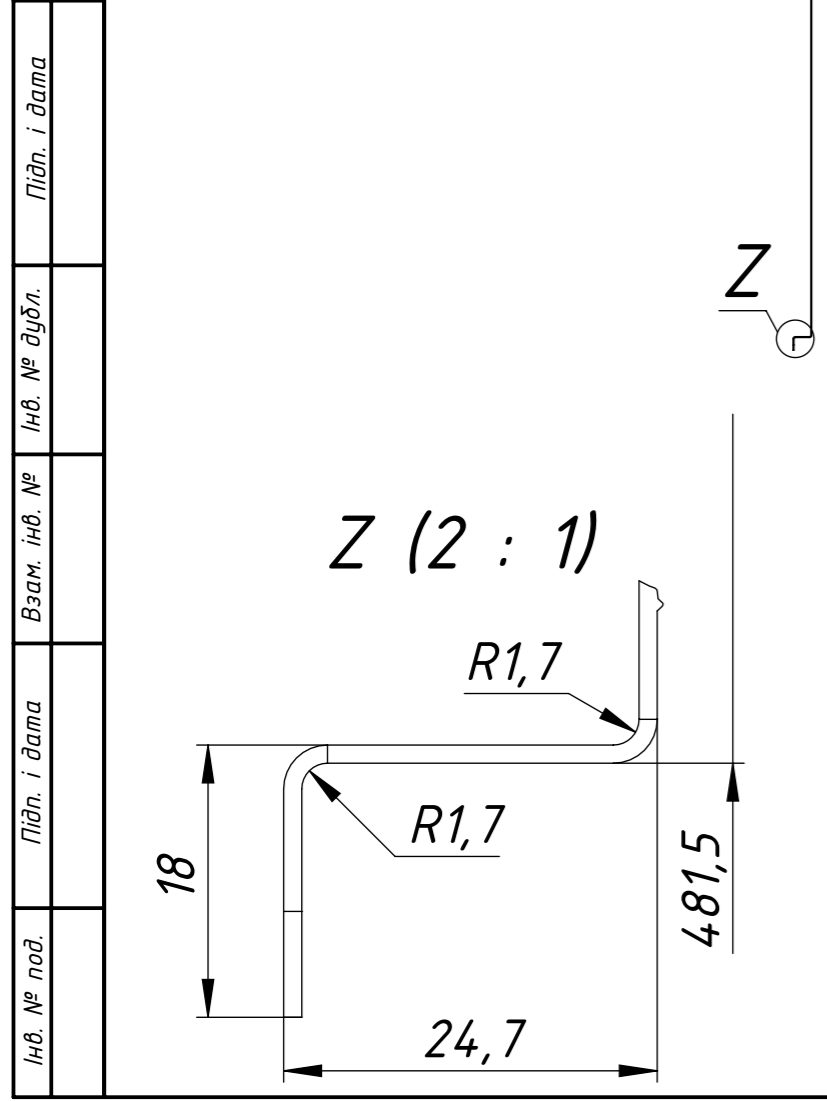
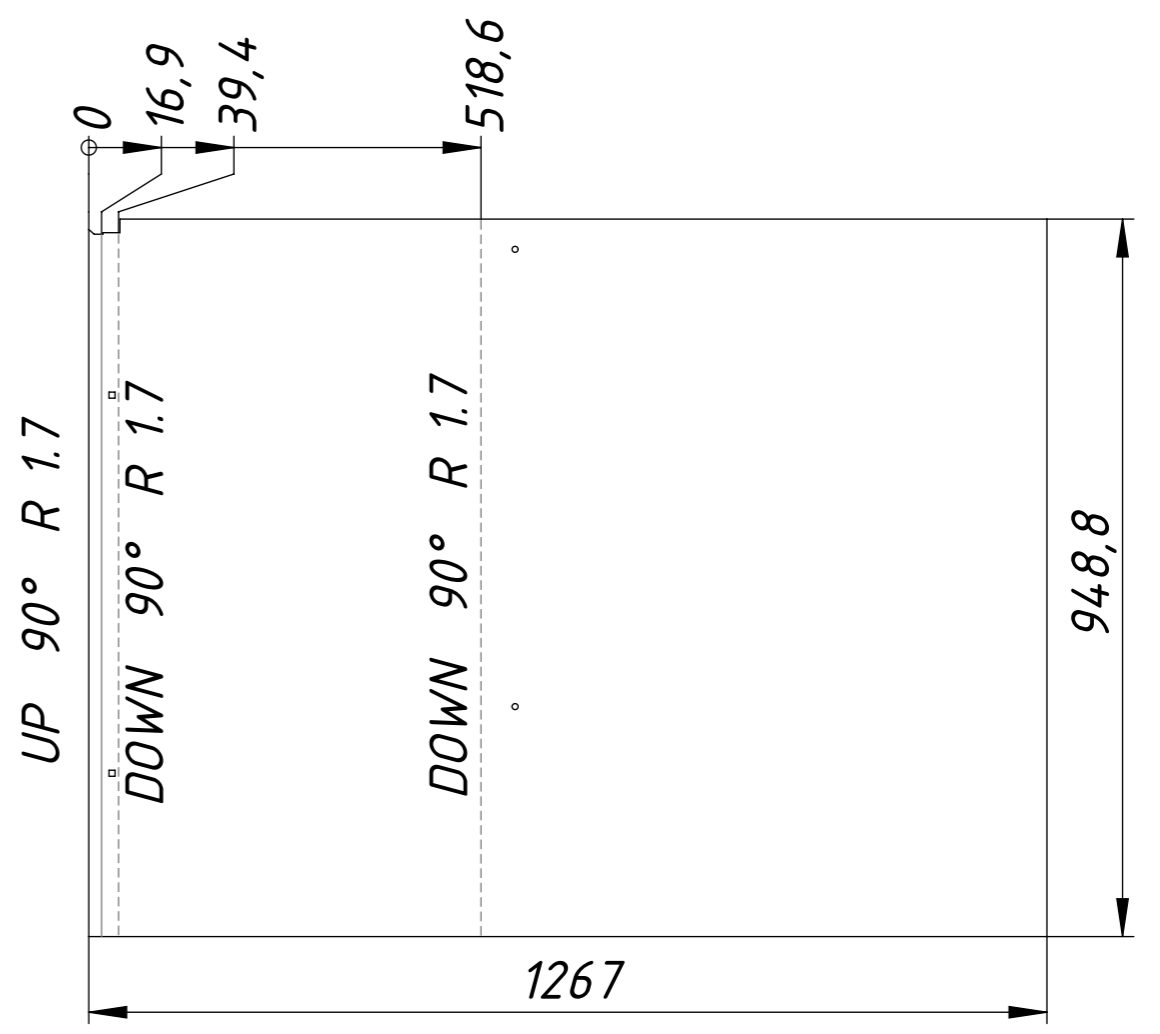
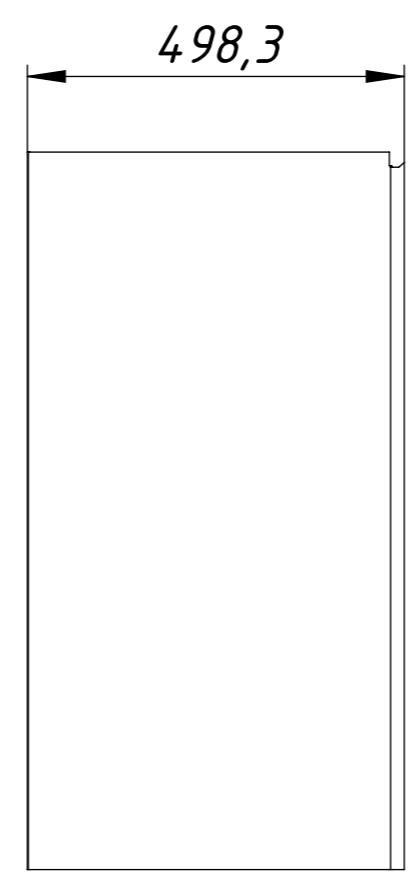
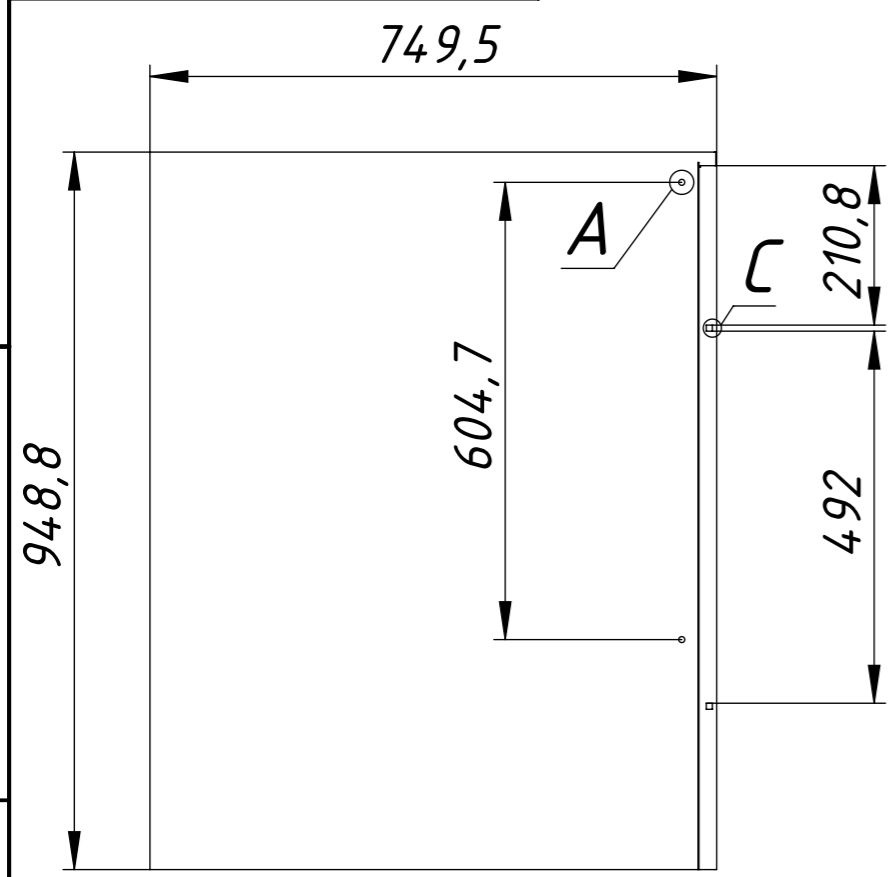

C (1 : 1)

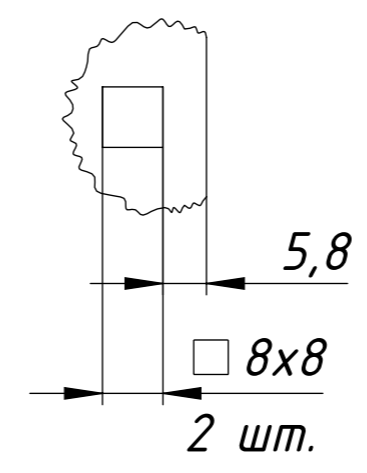

ХЗБВМ-ШЕ1м213-0001-01				
Зм.	Арк.	№ докум.	Підп.	Дата
Стінка верхня права				
Літера			Маса	Масштаб
			11.29	1:10
Аркуш 4			Аркушів 16	
Лист Б-ПН-1.2 ГОСТ 19903-74				
СтЗ пс2 ГОСТ 14637-89				
				

Інв. № под.	Підп. і дата	Взам. інв. №	Інв. № дубл.	Підп. і дата	Справ. №	Перв. примін.

ХЗБВМ-ШЕ1м213-0002

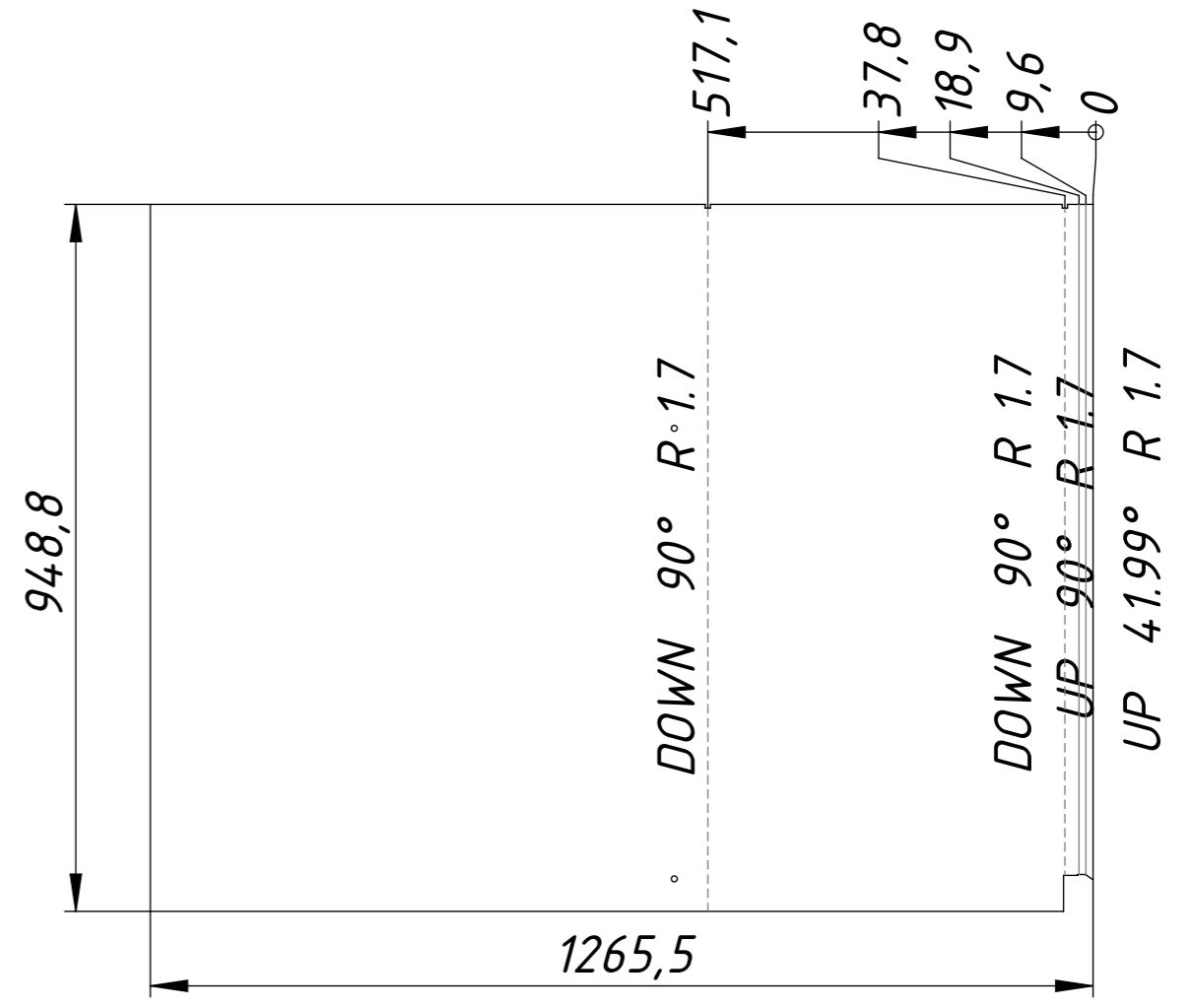
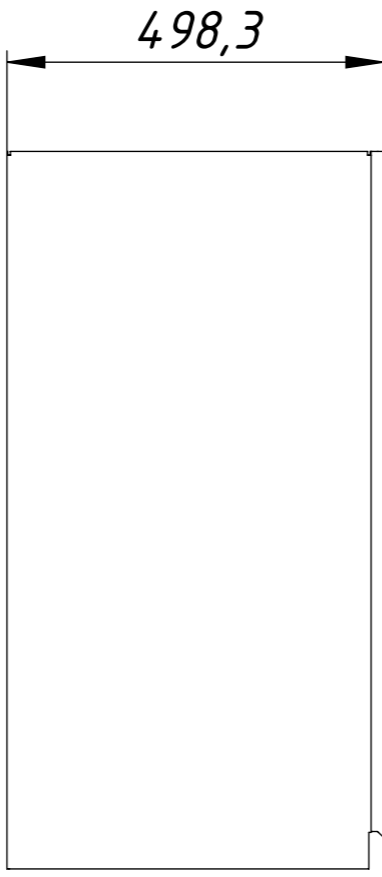
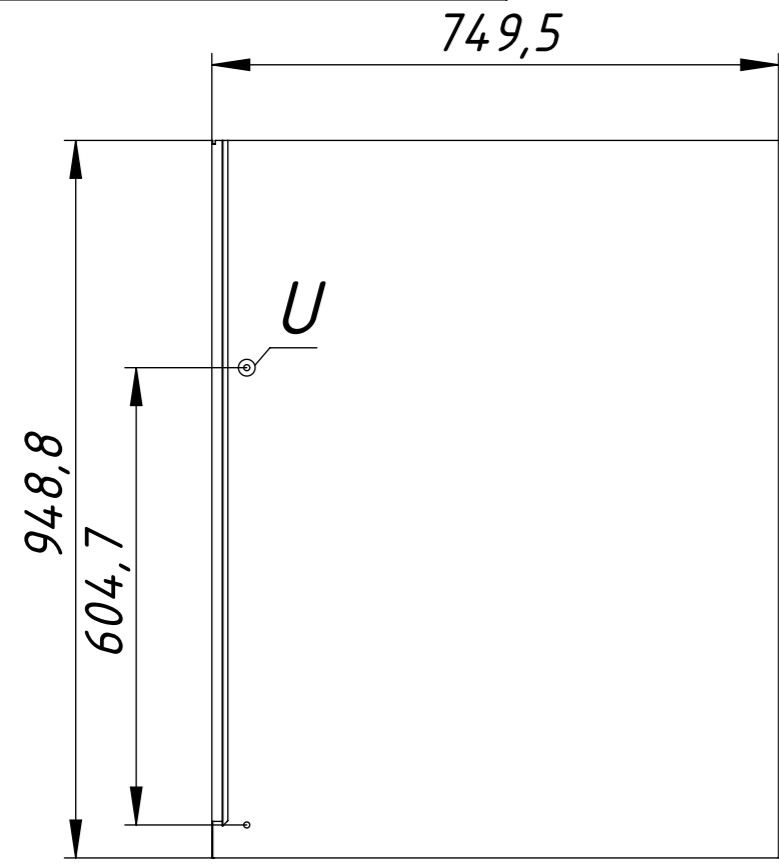

J

U (2 : 1)

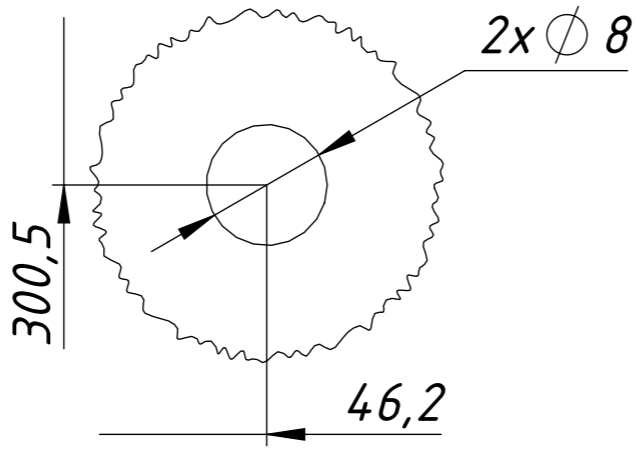
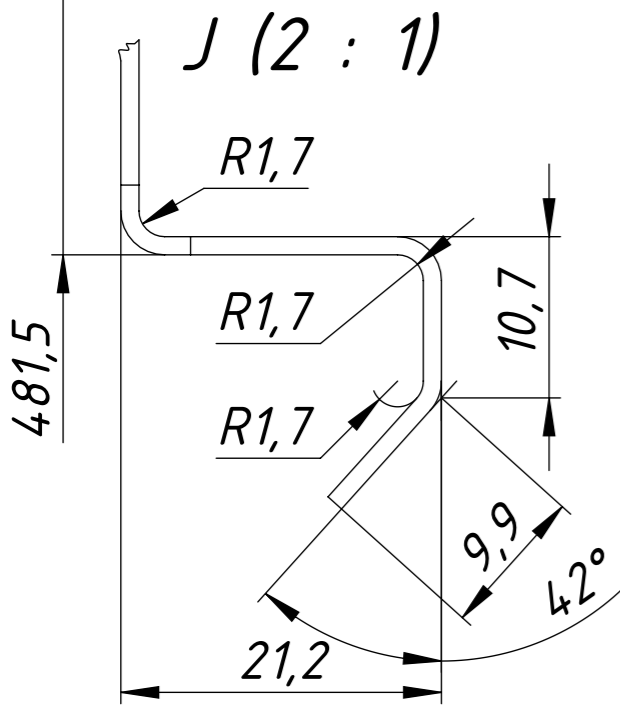

					<b>ХЗБВМ-ШЕ1м213-0002</b>		
					Стінка нижня ліва		
Зм.	Арк.	№ докум.	Підп.	Дата	Літера	Маса	Масштаб
Розроб.	Оверченко К.В.					11.26	1:10
Перев.	Дашковська М.Т.						
Т. контр.					Аркуш 5	Аркушів 16	
Н. контр.					Лист Б-ПН-1.2 ГОСТ 19903-74		
Затв.	Веретін Ю.О.				СтЗ пс2 ГОСТ 14637-89		
					 <b>ХМЕЛЬНИЦЬК ЗАЛІЗОБЕТОН</b>		

ХЗБВМ-ШЕ1м213-0002-01

Перв. примін.

Справ. №

Підп. і дата

Інв. № дубл.

Взам. інв. №

Підп. і дата

Інв. № под.

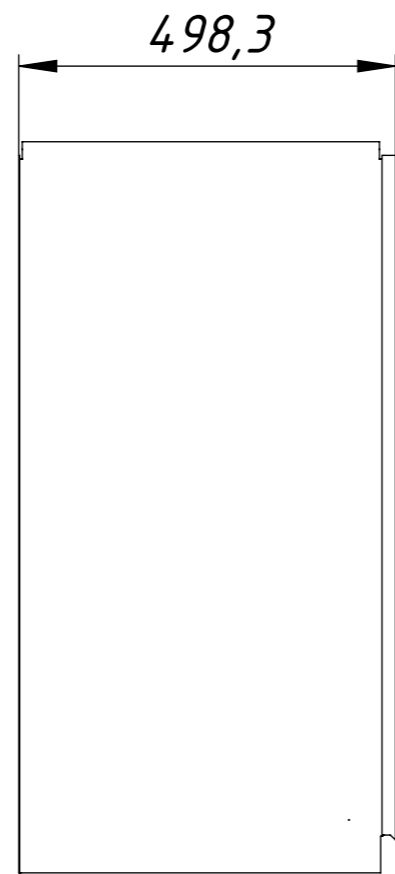
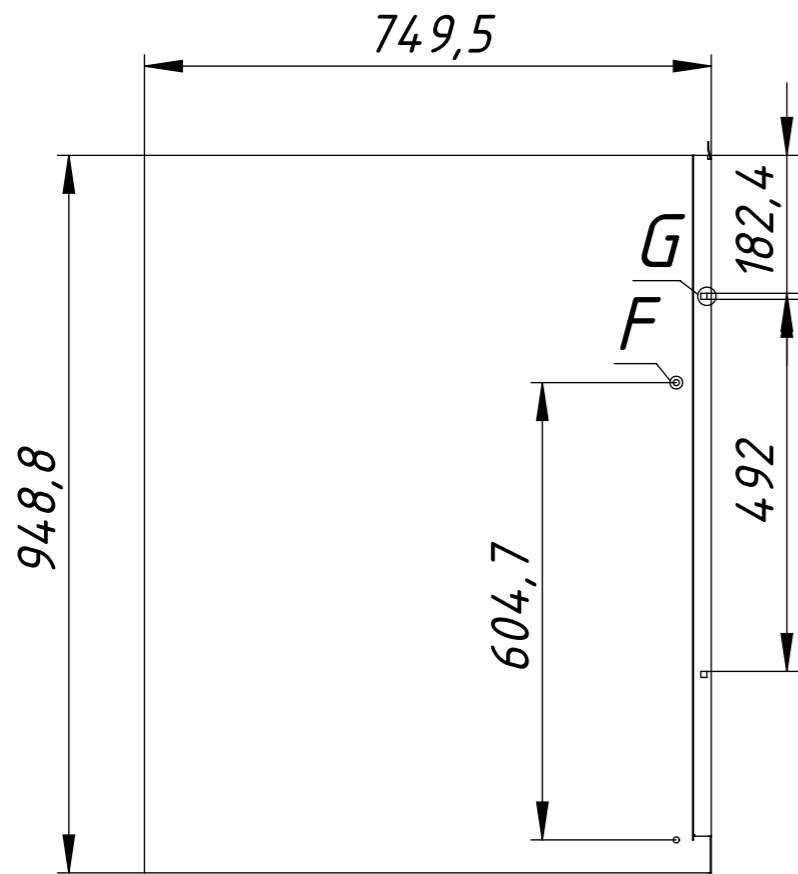

G (2 : 1)

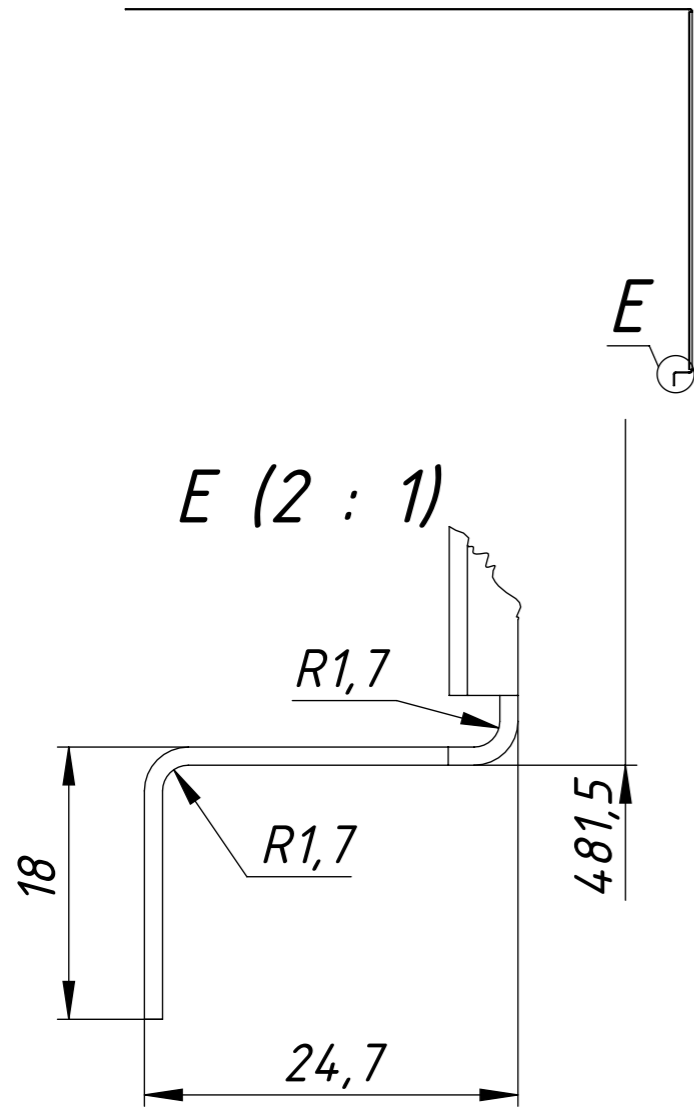
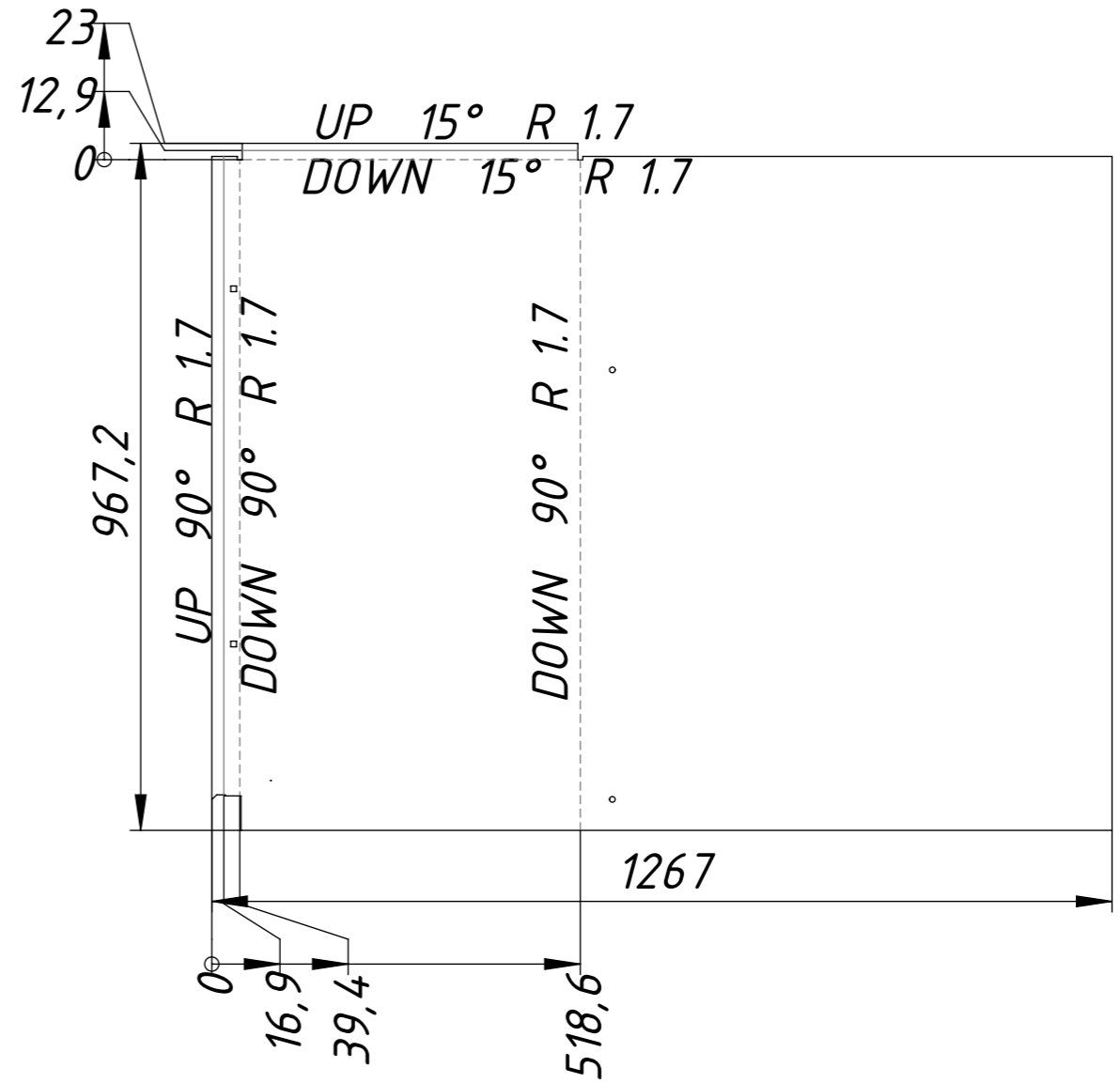

E (2 : 1)

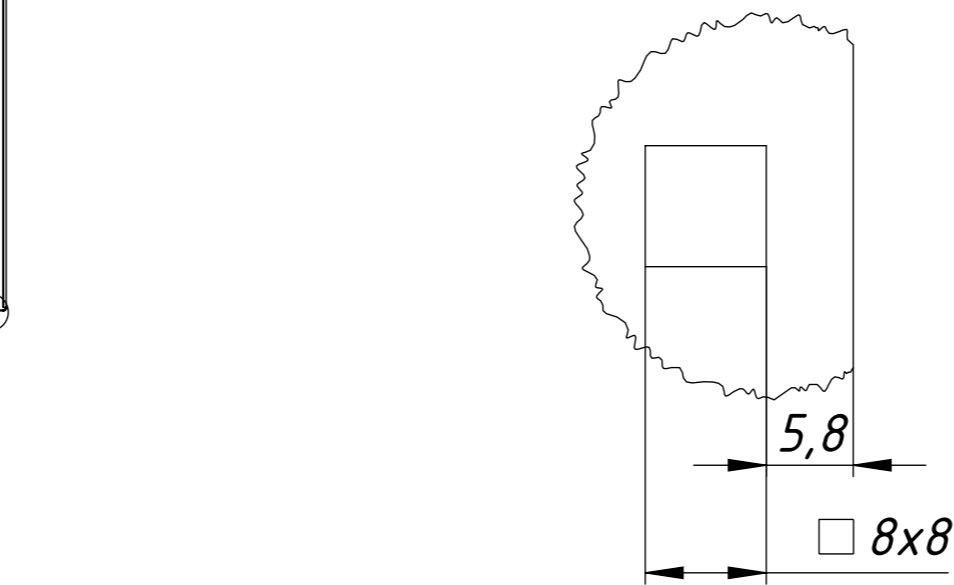

8x8  
2 шт.

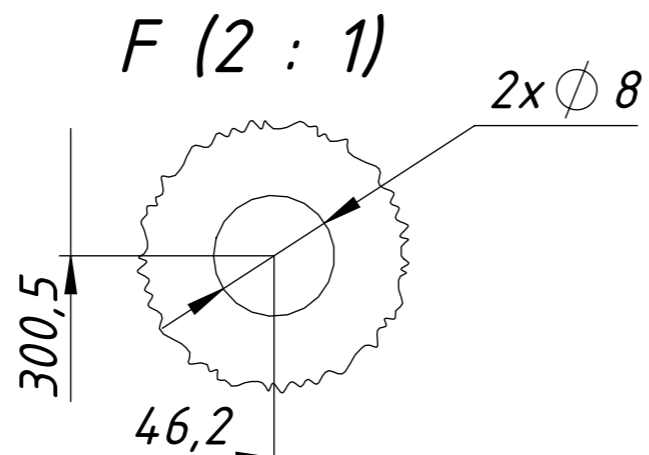

F (2 : 1)

					<b>ХЗБВМ-ШЕ1м213-0002-01</b>			
					Стінка нижня права	Літера	Маса	Масштаб
Зм.	Арк.	№ докум.	Підп.	Дата			11.36	1:10
Розроб. Оверченко К.В.								
Перев. Дашковська М.Т.								
Т. контр.								
Н. контр.								
Затв. Веретін Ю.О.								
					Лист	Б-ПН-1.2 ГОСТ 19903-74		<b>ХМЕЛЬНИЦЬК ЗАЛІЗОБЕТОН</b>
					Ст3 пс2 ГОСТ 14637-89		Аркуш 6 Аркушів 16	

ХЗБВМ-ШЕ1м213-0003

1500

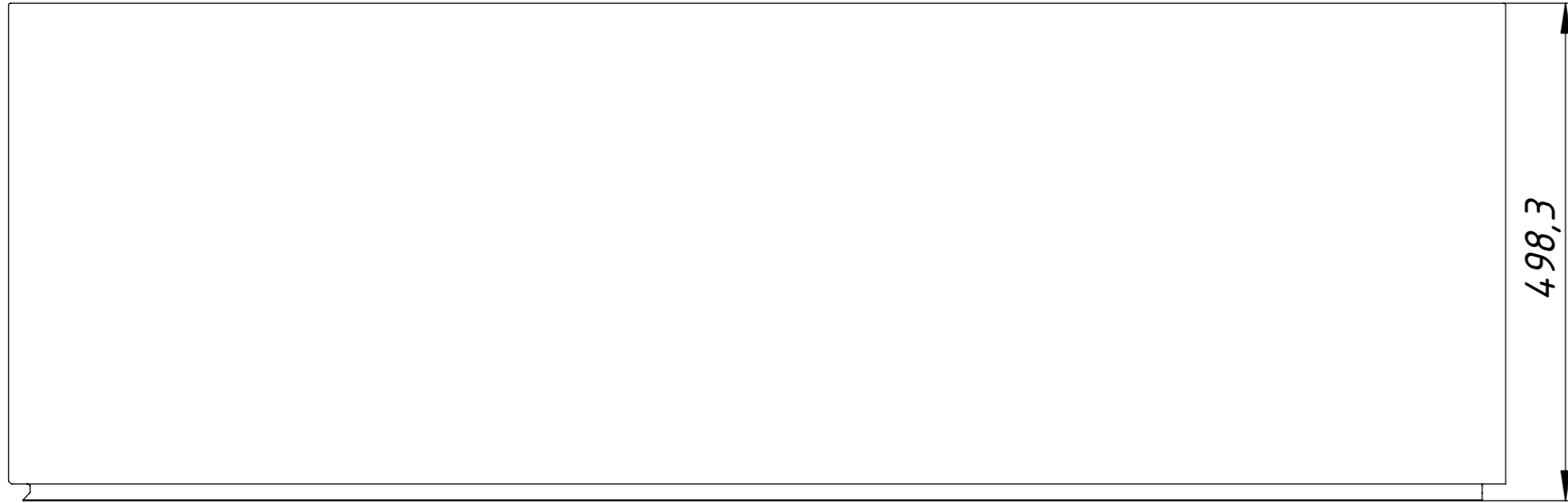
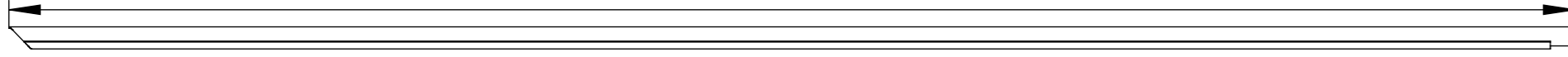

498,3

1500

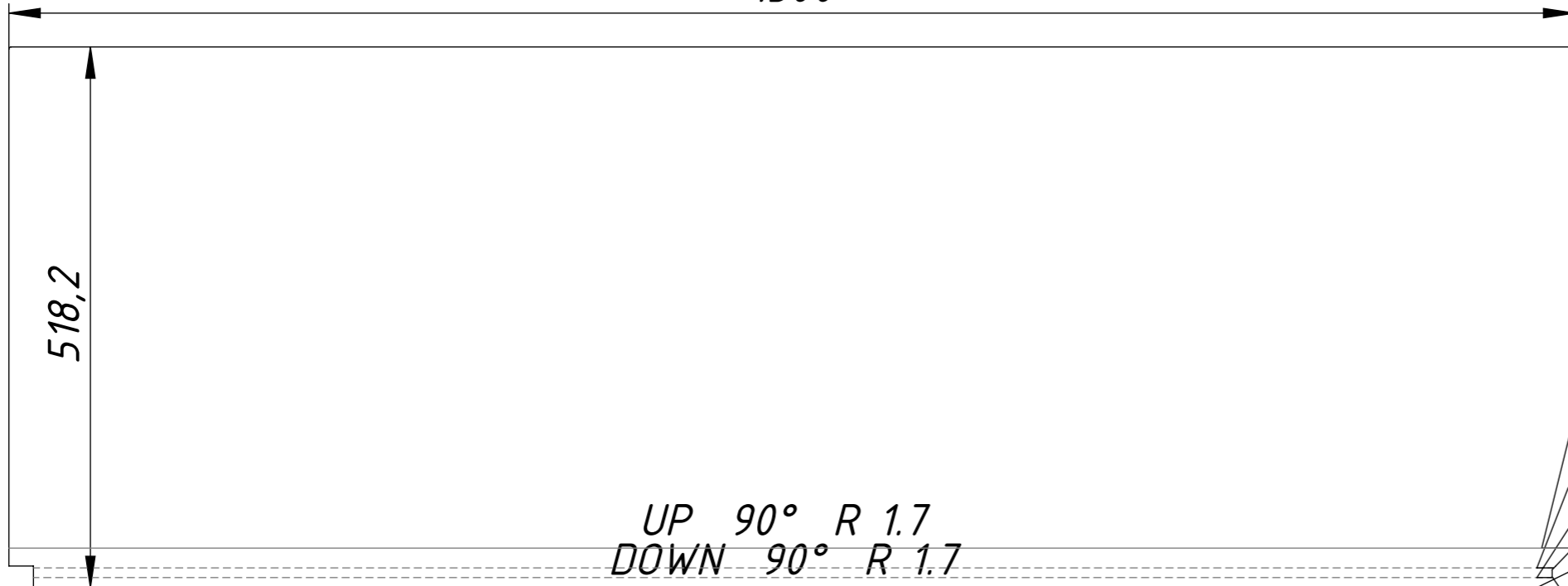

518,2

UP 90° R 1.7  
DOWN 90° R 1.7  
DOWN 41.99° R 1.7

37,8  
18,9  
9,6  
0

V (2 : 1)

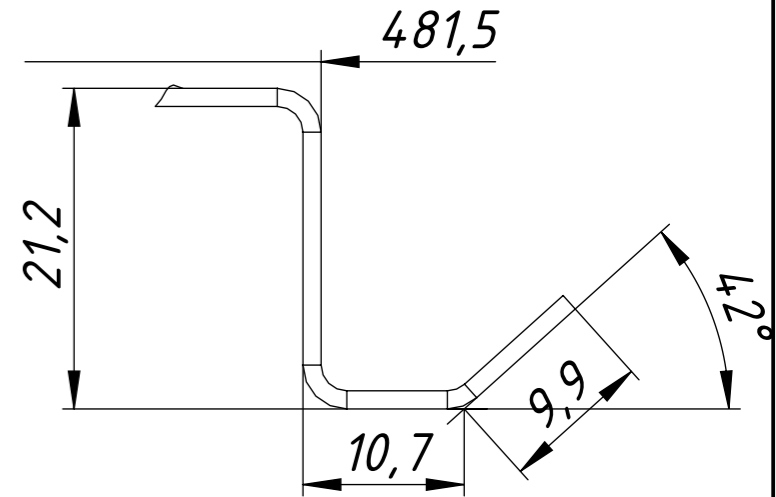

Перв. примін.

Справ. №

Підп. і дата

Інв. № дубл.

Взам. інв. №

Підп. і дата

Інв. № под.

Зм.	Арк.	№ докум.	Підп.	Дата
Розроб.		Оверченко К.В.		
Перев.		Дашковська М.Т.		
Т. контр.				
Н. контр.				
Затв.		Веретін Ю.О.		

ХЗБВМ-ШЕ1м213-0003

Верх

Літера	Маса	Масштаб
	7.30	1:5
Аркуш 7		Аркушів 16

Лист Б-ПН-1.2 ГОСТ 19903-74  
Ст3 пс2 ГОСТ 14637-89



ХЗБВМ-ШЕ1м213-0004

Перв. примін.

Справ. №

Підп. і дата

Інв. № дубл.

Взам. інв. №

Підп. і дата

Інв. № под.

1500

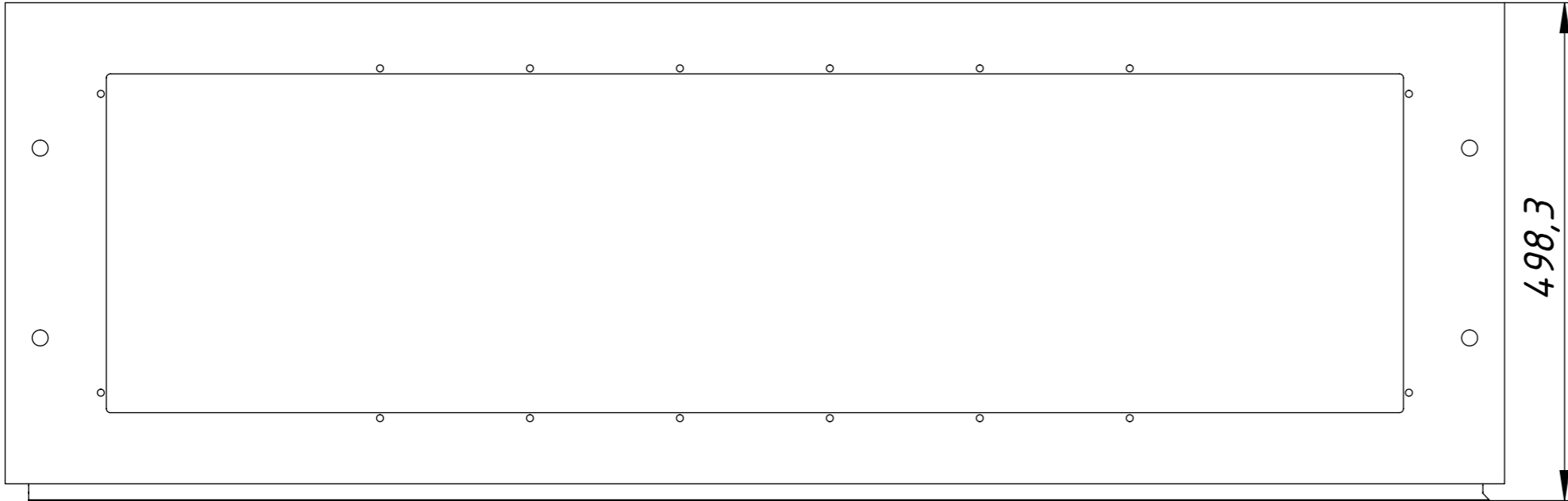
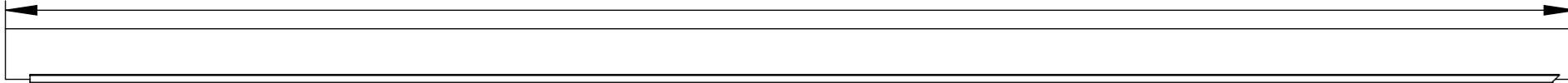

498,3

1500

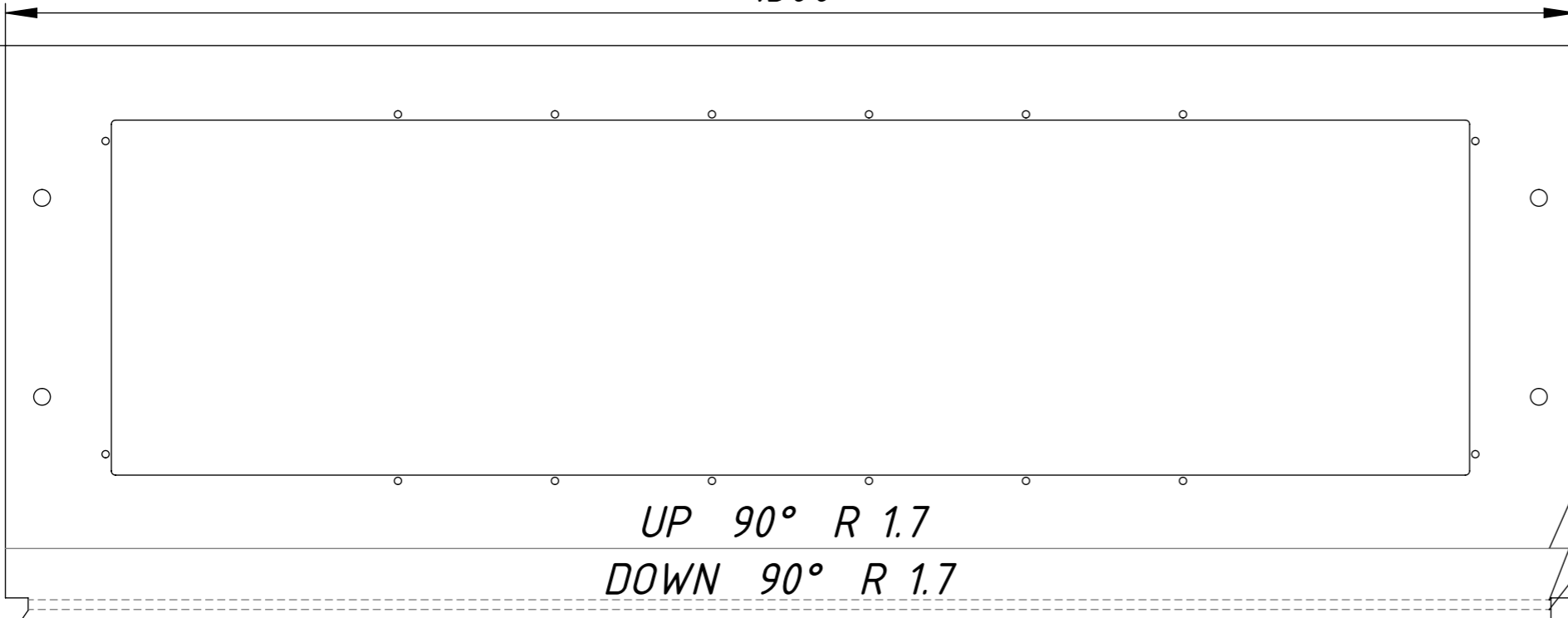

548,2

UP 90° R 1.7  
DOWN 90° R 1.7  
DOWN 41.99° R 1.7

67,8  
18,9  
9,6  
0

X



X (2 : 1)

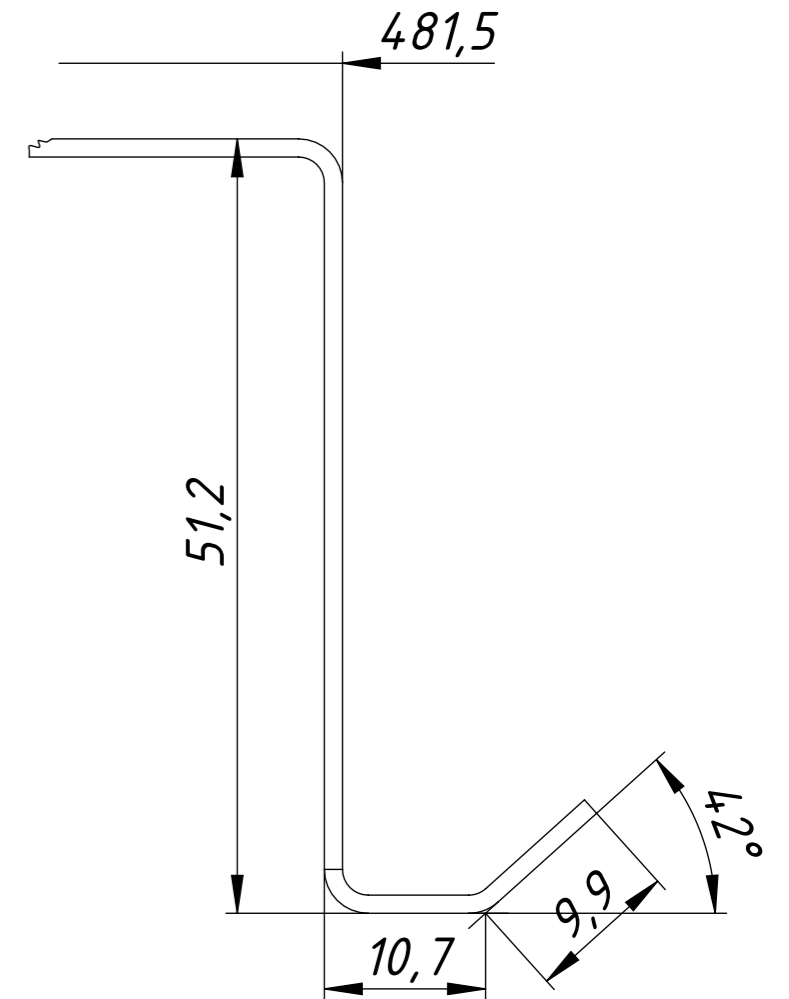

					<b>ХЗБВМ-ШЕ1м213-0004</b>		
					Літера		
					Маса		Масштаб
					3.573.57		1:5
					Аркуш 8		Аркушів 16
					Лист Б-ПН-1.2 ГОСТ 19903-74		
					Ст3 пс2 ГОСТ 14637-89		
					 <b>ХМЕЛЬНИЦЬК ЗАЛІЗОБЕТОН</b>		

Зм.	Арк.	№ докум.	Підп.	Дата
Розроб.		Оверченко К.В.		
Перев.		Дашковська М.Т.		
Т. контр.				
Н. контр.				
Затв.		Веретін Ю.О.		

ХЗБВМ-ШЕ1м213-0200СК

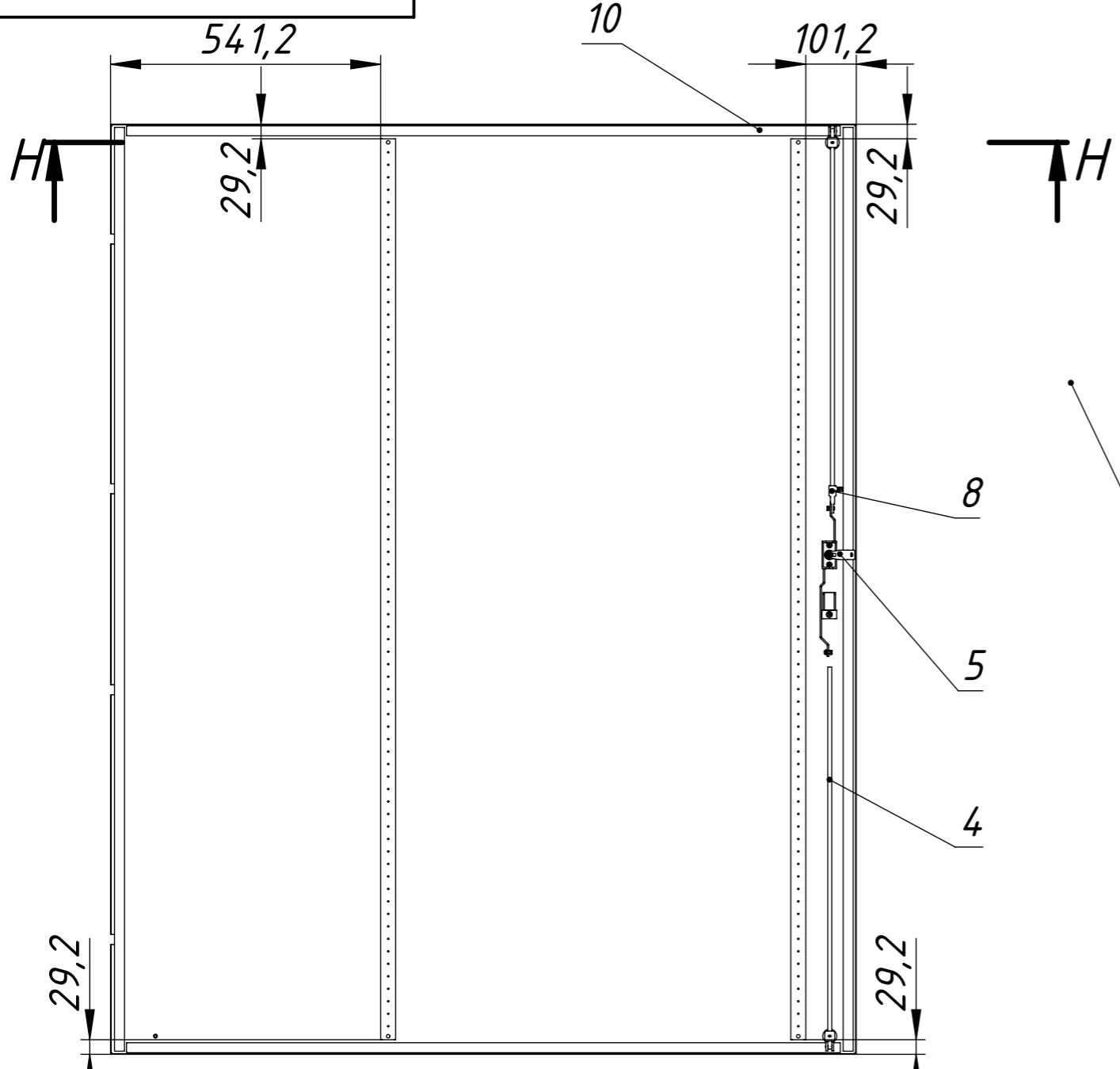

H-H (1 : 1)

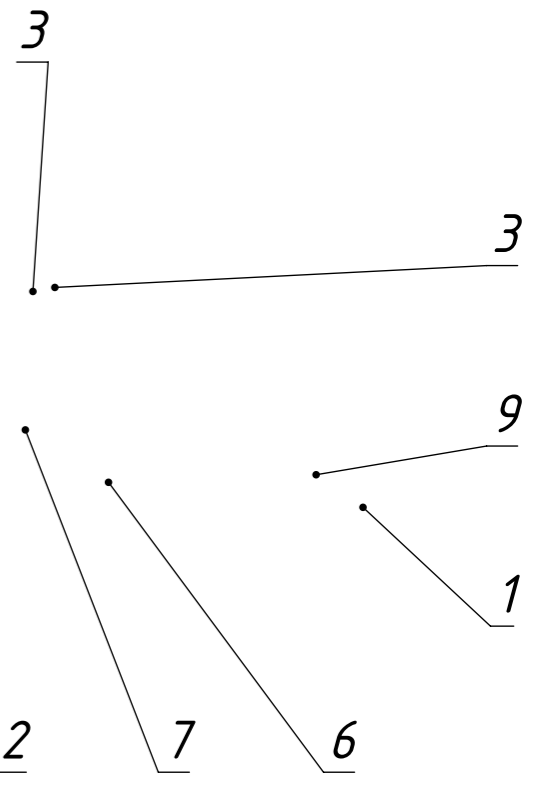

Перв. примін.	Справ. №	Підп. і дата	Інв. № дубл.	Взам. інв. №	Підп. і дата	Інв. № под.
---------------	----------	--------------	--------------	--------------	--------------	-------------

Формат	Зона	Поз.	Позначення	Найменування	Кіл.	Примітка
A3	1		ХЗБВМ-ШЕ1м213-0004	Полотно	1	
A4	2		ХЗБВМ-ШЕ1м213-0006	Посилувач	2	
		3		Штанга L=731 мм	1	
		4		Штанга L=765 мм	1	
		5		Замок "Essentra Mesan" 007	1	
		6		Направляюча СУ.1.26	2	
		7		Шпилька приварна М6х20	3	
		8		Кріплення СТ.2	2	
		9		Гумовий ущільнювач 1850 мм	2	
		10		Гумовий ущільнювач 1430 мм	2	

					<b>ХЗБВМ-ШЕ1м213-0200СК</b>		
					Двері		
Зм.	Арк.	№ докум.	Підп.	Дата	Літера	Маса	Масштаб
Розроб.		Оверченко К.В.				31.39	1:10
Перев.		Дашковська М.Т.					
Т. контр.					Аркуш 9	Аркушів 16	
Н. контр.					Лист Б-ПН-1.2 ГОСТ 19903-74		
Затв.		Веретін Ю.О.			СтЗ пс2 ГОСТ 14637-89		





XЗБВМ-ШЕ1м213-0006

Перв. примін.

Справ. №

Підп. і дата

Інв. № дубл.

Взам. інв. №

Підп. і дата

Інв. № под.

30

14

53,6

1804

1804

12,9 12,9

UP 90° R 1.7

UP 90° R 1.7

XЗБВМ-ШЕ1м213-0006

Зм.	Арк.	№ докум.	Підп.	Дата
Розроб.		Оверченко К.В.		
Перев.		Дашковська М.Т.		
Т. контр.				
Н. контр.				
Затв.		Веретін Ю.О.		

Посилювач

Літера	Маса	Масштаб
	0.90	1:10
Аркуш 11		Аркушів 16

Лист Б-ПН-1.2 ГОСТ 19903-74  
Ст3 пс2 ГОСТ 14637-89



ХЗБВМ-ШЕ1м213-0300СК

Перв. примін.

Справ. №

Підп. і дата

Інв. № дубл.

Взам. інв. №

Підп. і дата

Інв. № под.

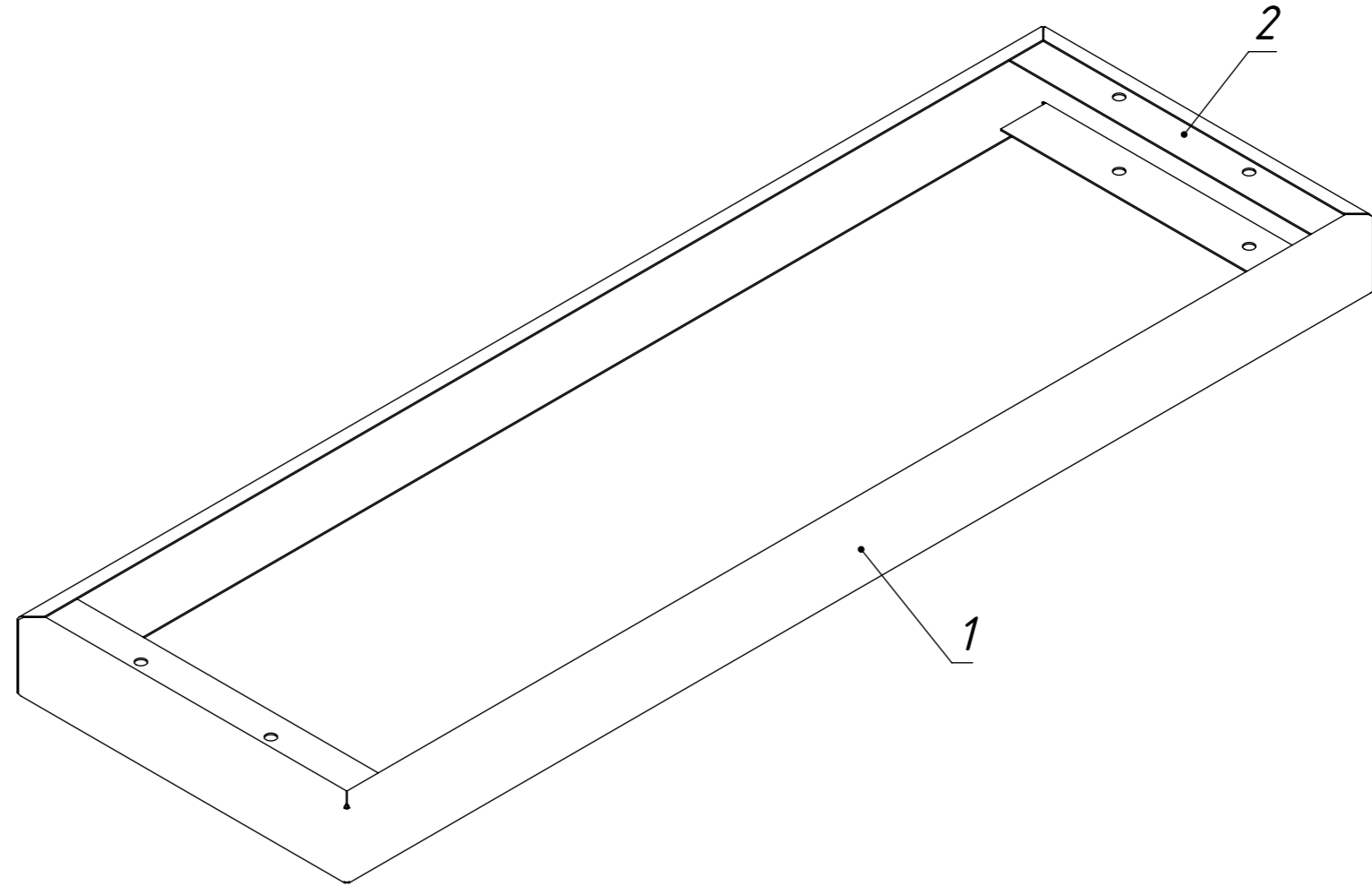
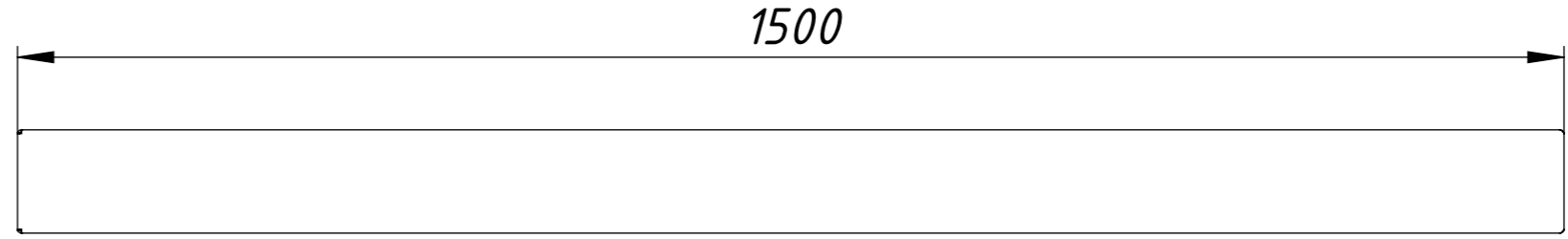
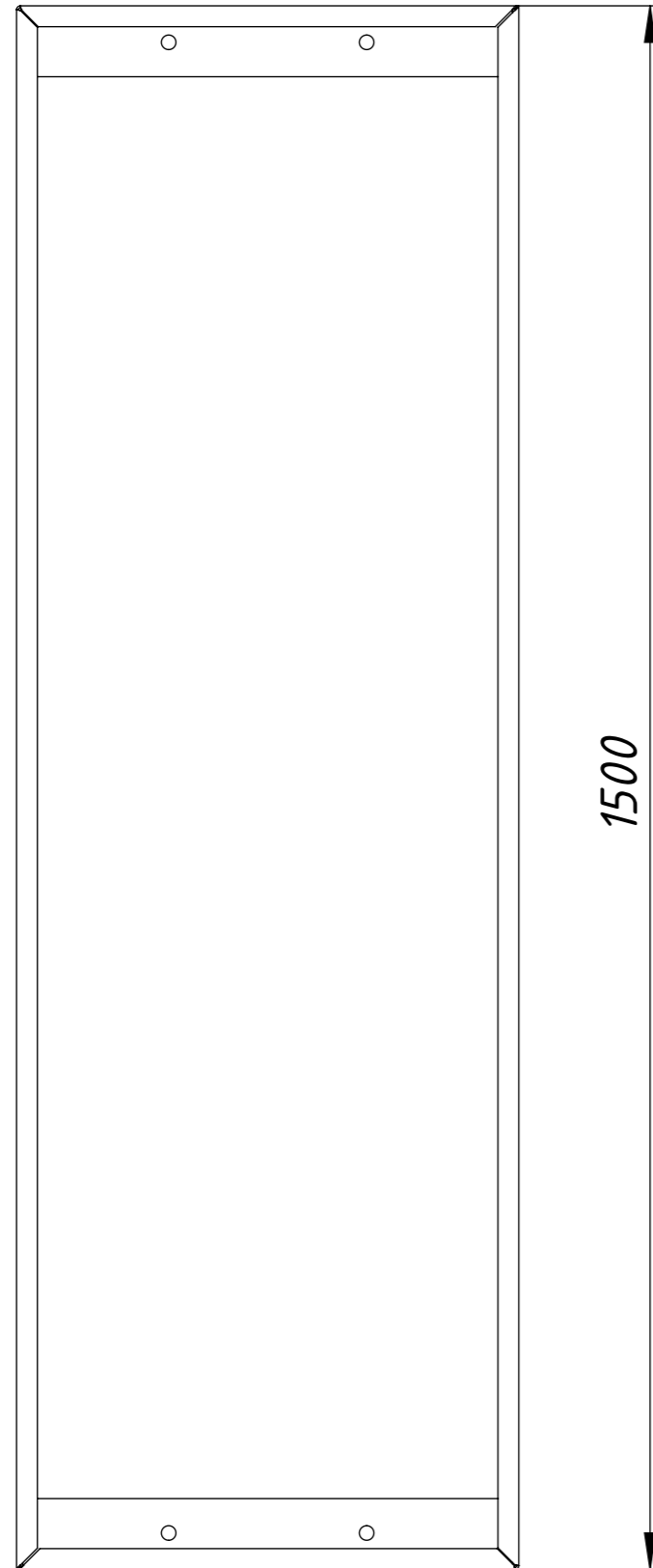
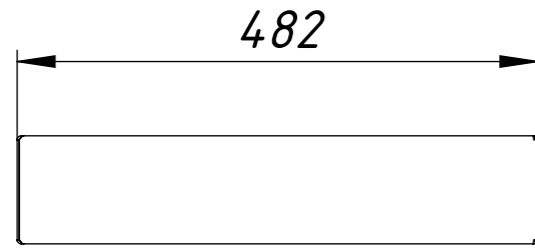

Формат	Зона	Поз.	Позначення	Найменування	Кіл.	Примітка
A3	1		ХЗБВМ-ШЕ1м213-0007	Швелер	2	
A4	2		ХЗБВМ-ШЕ1м213-0008	Пластина	4	

					<b>ХЗБВМ-ШЕ1м213-0300СК</b>			
Зм.	Арк.	№ докум.	Підп.	Дата	Цоколь	Літера	Маса	Масштаб
Розроб.	Оверченко К.В.						10.15	1:5
Перев.	Дашковська М.Т.							
Т. контр.						Аркуш 12	Аркушів 16	
Н. контр.					Лист	Б-ПН-2 ГОСТ 19903-74		
Затв.	Веретін Ю.О.					СтЗ пс2 ГОСТ 14637-89		



ХЗБВМ-ШЕ1м213-0007

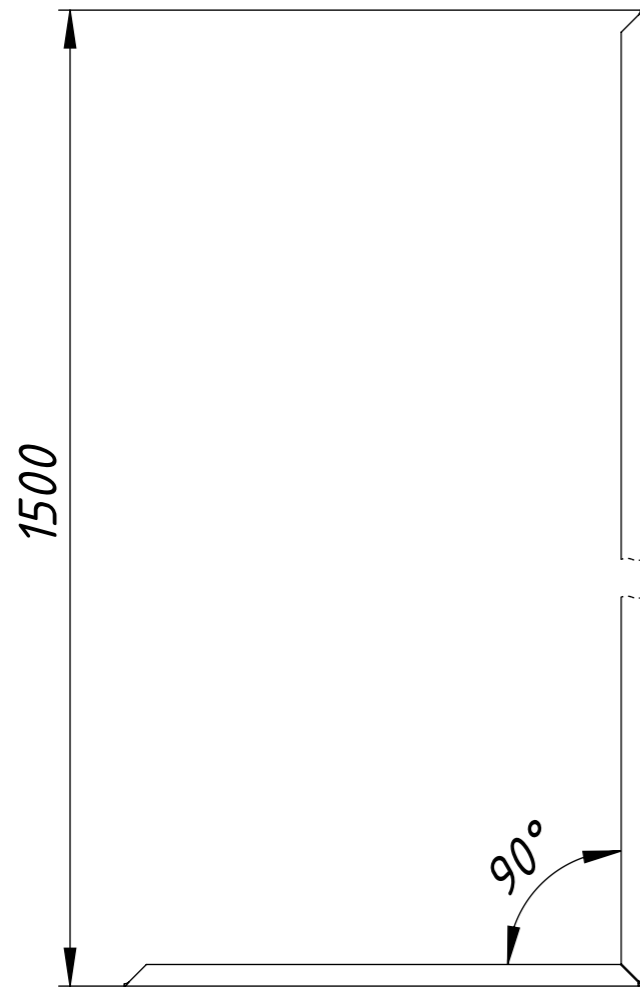
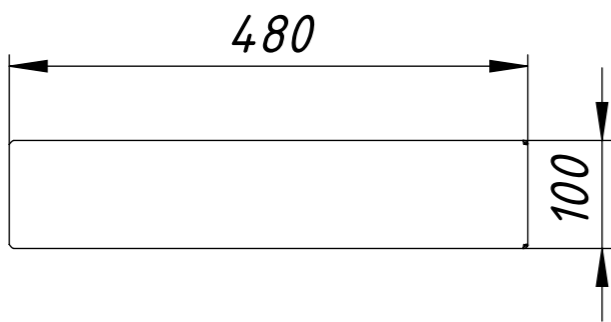
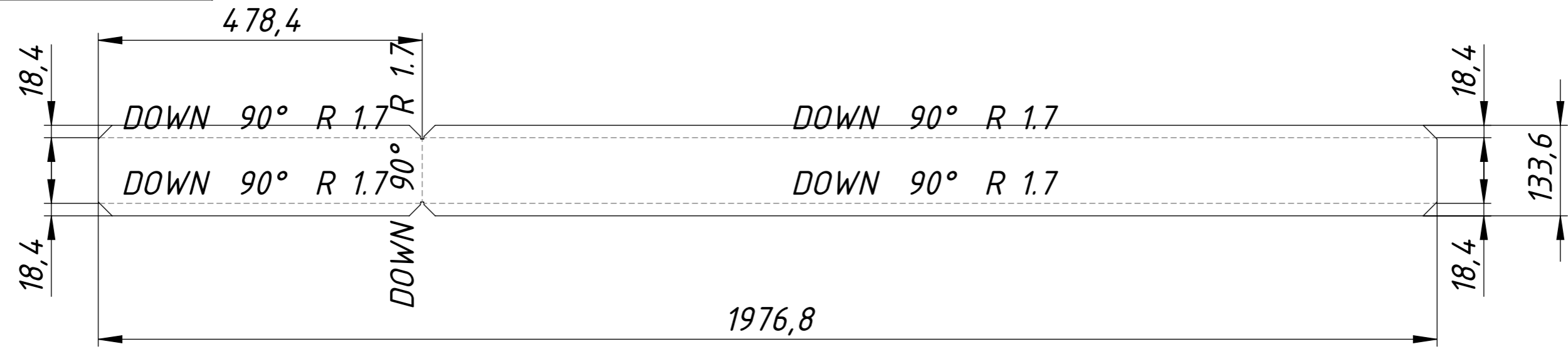

Перв. примін.

Справ. №

Підп. і дата

Інв. № дубл.

Взам. інв. №

Підп. і дата

Інв. № под.

ХЗБВМ-ШЕ1м213-0007

Зм.	Арк.	№ докум.	Підп.	Дата
Розроб.		Оверченко К.В.		
Перев.		Дашковська М.Т.		
Т. контр.				
Н. контр.				
Затв.		Веретін Ю.О.		

Швелер

Лист Б-ПН-2 ГОСТ 19903-74  
СмЗ пс2 ГОСТ 14637-89

Літера	Маса	Масштаб
	4.11	1:5
Аркуш 13		Аркушів 16

ХМЕЛЬНИЦЬК  
ЗАЛІЗОБЕТОН

ХЗБВМ-ШЕ1м213-0008

66

470

ХЗБВМ-ШЕ1м213-0008

Пластина

Літера Маса Масштаб

0.48 1:2

Аркуш 14 Аркушів 16

Лист Б-ПН-2 ГОСТ 19903-74  
СтЗ пс2 ГОСТ 14637-89



Перв. примін.

Справ. №

Підп. і дата

Інв. № дубл.

Взам. інв. №

Підп. і дата

Інв. № под.

Зм.	Арк.	№ докум.	Підп.	Дата
Розроб.		Оверченко К.В.		
Перев.		Дашковська М.Т.		
Т. контр.				
Н. контр.				
Затв.		Веретін Ю.О.		

ХЗБВМ-ШЕ1м213-0009

Перв. примін.
Справ. №
Підп. і дата
Інв. № дубл.
Взам. інв. №
Підп. і дата
Інв. № под.

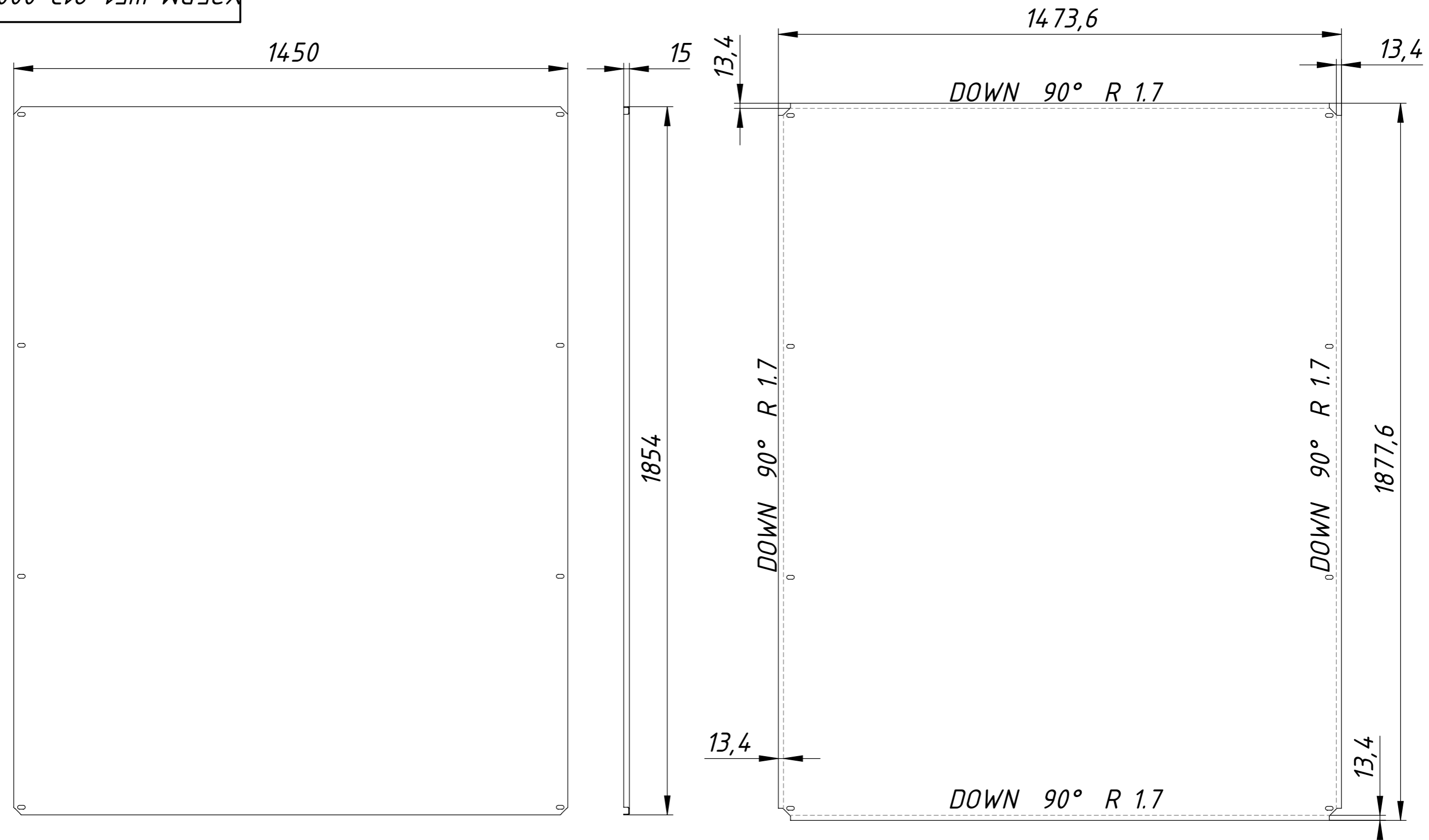

					<b>ХЗБВМ-ШЕ1м213-0009</b>			
					Монтажна панель	Літера	Маса	Масштаб
Зм.	Арк.	№ докум.	Підп.	Дата			43.47	1:5
Розроб.	Оверченко К.В.							
Перев.	Дашковська М.Т.							
Т. контр.						Аркуш 15	Аркушів 16	
Н. контр.					Лист Оцинкована сталь 2 мм			
Затв.	Веретін Ю.О.				 <b>ХМЕЛЬНИЦЬК ЗАЛІЗОБЕТОН</b>			

ХЗБВМ-ШЕ1м213-0010

422,5

1360

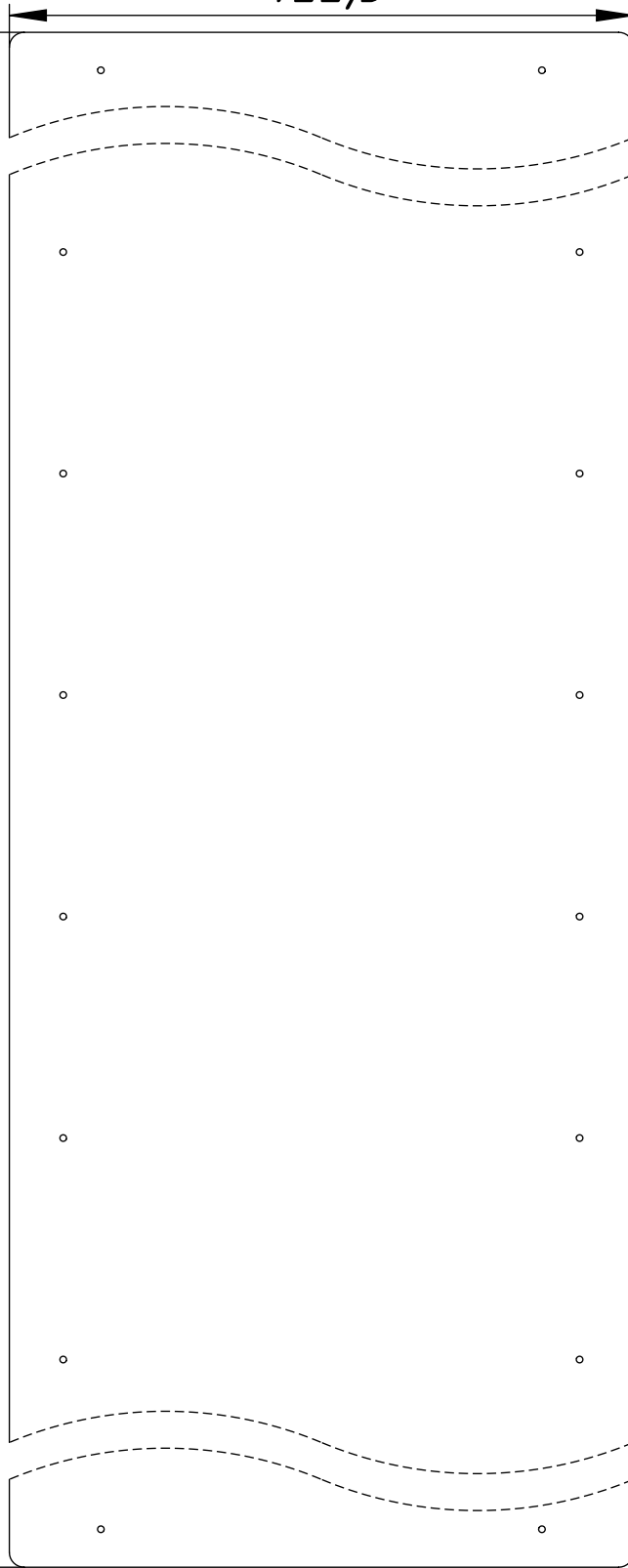

Перв. примін.

Справ. №

Підп. і дата

Інв. № дубл.

Взам. інв. №

Підп. і дата

Інв. № под.

ХЗБВМ-ШЕ1м213-0010

Зм.	Арк.	№ докум.	Підп.	Дата
Розроб.		Оверченко К.В.		
Перев.		Дашковська М.Т.		
Т. контр.				
Н. контр.				
Затв.		Веретін Ю.О.		

Пластина

Літера	Маса	Масштаб
--------	------	---------

	5.40	1:5
--	------	-----

Аркуш 16	Аркушів 16
----------	------------

Лист Б-ПН-1.2 ГОСТ 19903-74  
СтЗ пс2 ГОСТ 14637-89

